

UNIC T 220 A

1 Z O A R D 19/38 Tonnen / 4x2 / 200 PS DIN
Sattelschlepperchassis mit Frontlenkerschärfkabine

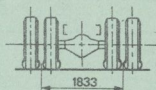
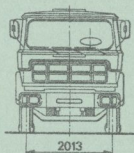
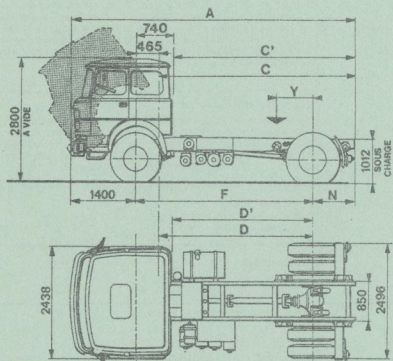
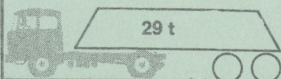

ABMESSUNGEN (mm)

A	5 785	6 385
C'	3 645	4 245
C	3 920	4 520
D'	2 660	3 260
D	2 935	3 535
F	3 400	4 000
N	985	985
Y	400 - 500	400 - 500
Wende- kreis	14,44 m	16,36 m

GEWICHTE (kg)

Radstand	3,40 m	4,00 m
Chassis * Kabine	6 695 ¹⁾	6 145 ¹⁾
Achsdruk	V	3 780
	H	2 245
Nutzlast	28 905	28 855
Gesamtgew.	35 000	35 000
Garantierter Achsdruk	V	6 500
	H	13 000
Anhängelast Sattel- druck	12 500	12 245

* In fahrbereitem Zustand: ohne Reserverad, ohne Sattel-
kupplung, ohne Fahrer

1) Für kurze Kabine reduzieren sich diese Gewichte um 70 kg

camions
UNIC

UNIC T 220 A

1 Z O A R D 19/38 Tonnen / 4x2 / 200 PS DIN
Sattelschlepperchassis mit Frontlenkerschäufelkabine

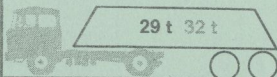

<p>Motor UNIC Typ L 63 S/6-Zylinder-Diesel-Reihenmotor/Direkte Einspritzung/Bohrung 125 mm/Hub 121 mm/Zylinderinhalt: 8 910 cm³/Steuer-PS: 45,37/Verdichtungsverhältnis: 17:1/ keine Aufladung/Höchstleistung: 220 PS SAE/200 PS DIN bei 2 600 U/min./Grösstes Drehmoment: 69 mkp bei 1 400 U/min./Inhalt Ölwanne: 18 l/Druckschmierung/Inhalt Kühlwassersystem: 37 l</p>	<p>Frontlenker-Kipp-(Schief)kabine Durch hydraulische Pumpe auf 60° kippbar/Sicherheitsverriegelung auf dem Chassis/2 Plätze/Ein dritter Mittelsitz kann auf Wunsch montiert werden/Sehr gute Wärme- und Schallsisolierung, da der Motor ganz unter dem Kabinenboden liegt/Die Türen öffnen sich auf 90°/Sehr grosse Panorama-Sicherheitswindschutzscheibe/ 2 Spezial-Halogen-Nebelscheinwerfer</p>																								
<p>Kupplung Einscheiben-Trockenkupplung 14" mit Servo-Betätigung</p>	<p>Komfort für den Fahrer Verstellbarer hydraulischer Fahrersitz und Beifahrersitz/ Sehr übersichtliches Armaturenbrett mit Tachograph, Tourenzähler, sämtlichen Anzeigeelementen und sämtlichen Kontrollleuchten/ 3 Scheibenwischer mit 2 Geschwindigkeiten/Sehr gute Klimaanlage/Scheibenwaschanlage/Sonnenblenden/Radio etc.</p>																								
<p>Getriebe UNIC Typ B 161/8 vollsynchronisierte Vorwärtsgänge/ 2 Retourgänge/Eingebautes elektro-pneumatisch schaltbares Vorwahl-Vorgelege/Servo-Schalthebel/Schaltung des Reduktionsgetriebes mittels Elektro-Betätigung auf dem Schalthebel</p> <table border="1" data-bbox="51 601 512 679"> <thead> <tr> <th colspan="6">Untersetzungsverhältnisse</th> </tr> <tr> <th></th> <th>1</th> <th>2</th> <th>3</th> <th>4</th> <th>Retourgang</th> </tr> </thead> <tbody> <tr> <td>R</td> <td>0,113</td> <td>0,233</td> <td>0,408</td> <td>0,730</td> <td>0,095</td> </tr> <tr> <td>N</td> <td>0,155</td> <td>0,320</td> <td>0,559</td> <td>1</td> <td>0,130</td> </tr> </tbody> </table>	Untersetzungsverhältnisse							1	2	3	4	Retourgang	R	0,113	0,233	0,408	0,730	0,095	N	0,155	0,320	0,559	1	0,130	<p>Elektrische Anlage 4 Batterien à 6 Volt - 112 AH/Spannung 24 Volt 1 Alternator 25 Ampère</p> <p>Treibstofftank 1 Tank à 400 l</p>
Untersetzungsverhältnisse																									
	1	2	3	4	Retourgang																				
R	0,113	0,233	0,408	0,730	0,095																				
N	0,155	0,320	0,559	1	0,130																				
<p>Hinterachse Einfache Rücksetzung</p> <table border="1" data-bbox="51 758 512 865"> <thead> <tr> <th>Untersetzung</th> <th>Höchstgeschw.</th> <th>Steigfähigkeit</th> </tr> </thead> <tbody> <tr> <td>6 x 47</td> <td>69</td> <td>18,5 %</td> </tr> <tr> <td>8 x 57</td> <td>75</td> <td>16,8 %</td> </tr> <tr> <td>9 x 57</td> <td>84</td> <td>15,0 %</td> </tr> <tr> <td>9 x 53</td> <td>91</td> <td>14,0 %</td> </tr> </tbody> </table>	Untersetzung	Höchstgeschw.	Steigfähigkeit	6 x 47	69	18,5 %	8 x 57	75	16,8 %	9 x 57	84	15,0 %	9 x 53	91	14,0 %	<p>Zusatzrüstungen ohne Mehrpreis -Kühlerdecke -Tank 200 lt oder 300 lt anstelle Tank 400 lt MINI-MERPREIS: kurze Frontlenker-Kipp-Kabine</p> <p>Zusatzrüstungen gegen Mehrpreis - 2.Bett zu Schlafkabine - Mittelsitz - Fahrzeug 2,30 m breit / Triflex-Ausrüstung / Pneu 11.00 x 20 - Fahrzeug 2,50 m breit / Triflex-Ausrüstung / Pneu 12.00 x 20 - TELWA-Wirbelstrombremse - Nebenantrieb inkl. Handgas - Webasto-Standheizung - Zusatztank 300 lt - Anhängersteckdose 12 Volt - Sattelunterbau 110 mm oder 40 mm - Sattelkupplung nach Wunsch</p>									
Untersetzung	Höchstgeschw.	Steigfähigkeit																							
6 x 47	69	18,5 %																							
8 x 57	75	16,8 %																							
9 x 57	84	15,0 %																							
9 x 53	91	14,0 %																							
<p>Chassis Geräder und versteifter, im Kaltverfahren gepresster Rahmen von 310 x 110 x 9 mm</p> <p>Lenkung Schneckenrollenlenkung System Gemmer mit hydraulischer Lenkhilfe</p>	<p>Ihre Generalvertretung und ihr Importeur</p> <p>garage kurve</p> <p>Max Thommen 4416 Bubendorf BL Telefon 061 95 22 33 Telex 63 224 kurve ch</p> <p>Diese Unterlagen sind unverbindlich und dienen lediglich als Richtlinien.</p>																								
<p>Bremsen Fussbremse: Unabhängige direkte 2-Kreis-Druckluftbremse. Handbremse: Druckluftgesteuerte Rollensperre (Westinghouse) Notbremse: Unabhängige direkte Druckluftbremse Zusatzbremse: Druckluftgesteuerte Staudruck-Motorbremse Anhängerbremse: Indirekte 2-Leiter-Druckluftbremse Bremsfläche: 51540 cm² Separate Aufliegerbremse: Betätigung am Lenkrad</p>	<p>5 bis, rue Salomon de Rothschild 92-Suresnes - tél.: 772.15.15 R. C. Seine 60 B 5910 - Capital 140 600 000 F</p>																								
<p>Bereifung 12.00 x 20 Michelin X</p>																									
<p>Federung Vorne: Halbelliptische Blattfedern/Doppelt wirkende Stossdämpfer Hinten: Halbelliptische Blattfedern/Hilfs-Zusatzfedern Stabilisatorstange</p>																									