

camions
UNIC

UNIC T270A

IZOARD 270

FRONTLENKER - KIPPKABINE
270 PS SAE - 240 PS DIN
SÄTTELZUGMASCHINE

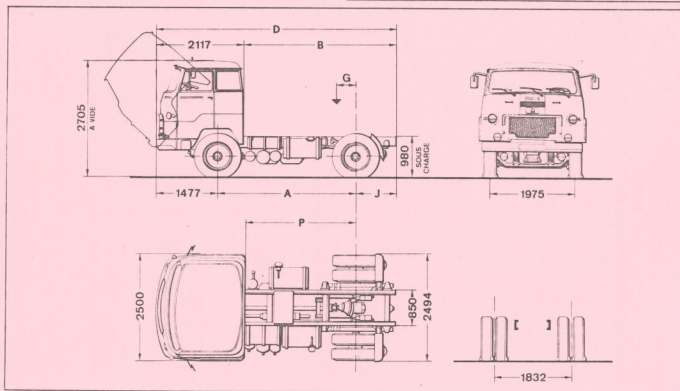

ABMESSUNGEN (mm)		
A	3 300	3 900
B	3 610	4 210
D	5 727	6 327
G	200 à 340	200 à 390
J	950	950
P	2 660	3 260
Wenderadius	5 800	6 700

	GEWICHTE (kg)			
	35 Tonnen -Ausführung		38 Tonnen -Ausführung	
Radstand	3,30 m	3,90 m	3,30 m	3,90 m
Chassis/Kabine *	(1)	(1)	(1)	(1)
Achsdruck vorne	3960	4000	3960	4000
Achsdruck hinten	2000	2020	2000	2020
Anhängelast	29 040	28 980	32 040	31 980
Sattelruck	11 295 bis 11 830	11 160 bis 11 770	11 295 bis 11 830	11 160 bis 11 770
Gesamtgewicht	35 000	35 000	38000	38 000
Höchstzulässige Achsbelastung vorne	5 400	5 400	5 400	5 400
Achsbelastung hinten	13 000	13 000	13 000	13 000

* in fahrbereitem Zustand, mit Reserverad, ohne Sattelkuppelung und Fahrer
(1) ohne Schlafkabine 60 kg weniger Gewicht

MOTOR

Unic Typ M 62 S, V8 - Dieselmotor
 Direkte Einspritzung
 Bohrung 119 mm, Hub 121 mm
 Zylinderinhalt 10 766 cm³
 Verdichtungsverhältnis 17 : 1
 Höchstleistung:
 270 PS SAE / 240 PS DIN bei 2600 U/min
 Größtes Drehmoment: 84 mkg bei 1400 U/min
 Inertial Oelwanne: 20 Liter, Druckschmierung
 Kühlwasserinhalt: 53 Liter

KUPLUNG

Einscheiben-Trockenkupplung 15" - mit Servo - Betätigung

GETRIEBE

Unic B 181, 8-Gang-Synchrongetriebe (System Porsche)
 eingebauter elektro-pneumatisch schaltbares Vorwähl-Vorgelege
 Invo-Schaltheile
 schaltung des Reduktionsgetriebes mittels Elektrobetätigung
 auf dem Schalthebel

UNTERSATZUNGSVERHÄLTNISSE					
	1	2	3	4	AR
R	0,113	0,233	0,408	0,730	0,095
N	0,155	0,320	0,559	1	0,130

HINTERACHSE

Einfache Rücksetzung Typ Banjo

Unters. H ^o achse	Geschwindigkeiten km/h		Steigfähigkeit	
	b/1000 U/min	maxi	35 t in %	38 t in %
8 x 57	3,2	77	22,7 %	20,8 %
9 x 57	3,6	87	20,0 %	18,4 %
7 x 53	3,9	94	18,5 %	16,9 %

CHASSIS

Gerader und verstellter, im Kaltverfahren gepresster Rahmen
 von 310 x 110 x 9 mm

FEDERUNG

Vorne halbelliptische Blattfedern, doppelt wirkende Stoßdämpfer
 Hinten halbelliptische Blattfedern mit Hilfs-Zusatzzedern
 Progressive Wirkung

LENKUNG

Schneckenrollenlenkung System Gummier - Hydraulische Lenkhilfe

BREISEN

Fussbremse: Unabhängige Indirekte 2-Kreis-Druckluftbremse, 8 atü
 Handbremse: Mechanische Feststellbremse auf die Hinterräder wirkend
 Sicherheitsbremse: Unabhängige Luftdruckbremse auf Hinterräder
 Bremsfläche: 5540 cm²
 Auflegerbremse: Separate Auflegerbremse mit Betätigungsventil am
 Steuernrad

UNIC T270A

IZOARD 270

FRONTLENKER - KIPPKABINE

270 PS SAE - 240 PS DIN

SATTELZUGMASCHINE

KIPPBARE FRONTLENKERKABINE 3 Plätze

Seriengässig mit Schlafkabine ausgerüstet
 Auf 60° kippbar, was eine gute Zugänglichkeit zum Motor und Getriebe ergibt
 Sicherheitsverriegelung auf dem Chassis
 Der Motor liegt unter dem Kabinenboden, was in der Kabine volle
 Bewegungsfreiheit ergibt
 Sehr gute Schall- und Wärmeisolation der ganzen Kabine
 Gummiteppich-Einlagen
 Einteilige Panorama Windschutzscheibe
 2 Nebellampen, 2 Ablend- und 2 Volllichtscheinwerfer, 1 Rückfahrcheinwerfer

KOMFORT FÜR DIE FAHRER

Verstellbarer hydraulischer Fahrersitz, verstellbarer Beifahrersitz
 Auf Wunsch ist auch ein dritter Sitz lieferbar
 Übersichtliches Armaturenbrett mit sämtlichen Instrumenten und Anzeigeleuchten:
 Tounenzähler - Kilometerzähler - Tageszähler - Tachograph
 Anzeigeleuchten für: Batterie - Wasser - Luftdruck - Öldruck - Lenkhilfeöl
 Anzeigeleuchten für: Wassertemperatur - Luftdruck - Öldruck
 Scheibenwaschanlage - Sonnenblenden - Aschenbecher - Kleiderhaken - Radio - etc
 Klimaanlage - Rückblickspiegel

ELEKTRISCHE ANLAGE

24 Volt
 4 Batterien à 24 Volt - 160 AH
 Dynamo 600 W_{alt}

TREIBSTOFFTANK

2 x 150 Liter

BEREIFUNG

12,00 x 20

ZUSATZAUSTRÜSTUNGEN GEGEN MEHRPREIS

- keine Schlafkabine
- Zusatzsitz
- Tollo-Wirbelstrombremse Typ CA 160 oder Typ CA 200
- Nebenantrieb: 21, 5 mkg - 30 PS bei 1000 U/min
- Hinterachse mit doppelter Rücksetzung (70 km/h)
- Alternator 24 Volt - 24 oder 50 Ampère
- Sattelkupplunghalterung

Ihre Generalvertretung

Die Beschreibungen und technischen Daten sind unverbindlich und lediglich als Richtlinien zu betrachten.

FFSA/UNIC

3 bis, rue Salomon de Rothschild
 92-Suresnes - tél. : 772.15.15
 R. C. Seine 60 B 5910 - Capital 130 120 000 F