

camions
UNIC

UNIC T270A

IZOARD 270
tracteur 35/38 t
cabine avancée basculable
moteur 270 ch SAE — 240 PS DIN

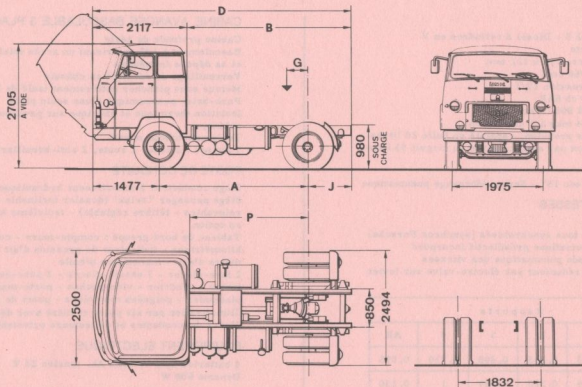

DIMENSIONS

A	3 300	3 900
B	3 610	4 210
D	5 727	6 327
G	200 à 340	200 à 390
J	950	950
P	2 660	3 260
R. braquage	5 800	6 700

POIDS (kg)

	Code 35 t		Code 38 t	
Empat.	3, 30 m	3, 90 m	3, 30 m	3, 90 m
Châssis cabine *	(1) 5 960	(1) 6 020	(1) 5 960	(1) 6 020
S/essieu AV essieu AR	3 960 2 000	4 000 2 020	3 960 2 000	4 000 2 020
Charge remorquable	29 040	28 980	32 040	31 980
Charge s/sellette (y compris sel- lette et roue de secours)	11 295 à 11 830	11 160 à 11 770	11 295 à 11 830	11 160 à 11 770
P. T. R.	35 000	35 000	38 000	38 000
Maxi S/essieu AV essieu AR	5 400 13 000	5 400 13 000	5 400 13 000	5 400 13 000

* en ordre de marche, sans roue de secours, sans sellette, ni conducteur
(1) pour cabine normale, réduire ces poids de 60 kg

UNIC T270A

IZOARD 270
tracteur 35/38 t
cabine avancée basculable
moteur 270 ch SAE — 240 PS DIN

MOTEUR

UNIC type V 62 S - Diesel 8 cylindres en V
Injection directe
Alésage x course 119 x 121 mm
Cylindrée 10 766 cm³
Taux de compression 17/1
Puissance 270 ch SAE
240 PS DIN à 2 600 tr/mn
Couple maxi 84 mkg à 1 400 tr/mn
Graissage sous pression, capacité en huile 20 litres
Refroidissement par eau, capacité du circuit 53 litres

EMBRAYAGE

Monodisque à sec 15" - Servo-débrayage pneumatique

BOITE DE VITESSES

UNIC B 181

8 rapports AV tous synchronisés (synchros Porsche)
Réducteur pneumatique présélectif incorporé
Servo-commande pneumatique des vitesses
Commande du réducteur par électro-valve sur levier de vitesses

Rapports

	1	2	3	4	AR
R	0,113	0,233	0,408	0,730	0,095
N	0,155	0,320	0,559	1	0,130

PONT ARRIERE

Porteur à simple réduction

Couples	Vitesses (km/h)		Rampes gravies maxi	
	à 1 000 tr/mn	maxi	PTR 35 t	PTR 38 t
8 x 57	3,2	77	22,7 %	20,8 %
9 x 57	3,6	87	20 %	18,4 %
9 x 53	3,9	94	18,5 %	16,9 %

CHASSIS

Droit, fortement entretoussé et embouti à froid
Section 310 x 110 x 9 mm

SUSPENSION

Ressorts à lames à flexibilité variable à l'AR
AV : point fixes et jumelles + amortisseurs, flexibilité 5,2 %
AR : points fixes et glissières + compensateurs à lames, flexibilité 1,25 %

DIRECTION

Vis globique et galet
Servo-direction hydraulique

FREINAGE

Frein principal pneumatique à deux circuits indépendants (tracteur et semi-remorque)
Frein de secours pneumatique à circuit indépendant agissant sur les roues AR du tracteur (et de la semi-remorque)
Frein de parking mécanique à cliquets sur les roues AR du tracteur
Frein automatique en cas de rupture d'attelage
Frein direct de semi-remorque à commande séparée au volant
Surface de freinage 5 540 cm²

CABINE AVANCÉE BASCULABLE 3 PLACES

Cabine profonde de série
Basculement à 60° autorisant un accès total au moteur et sa dépose immédiate
Verrouillage de sécurité du châssis
Moteur sous plancher entièrement isolé de la cabine
Pare-brise panoramique d'une seule pièce
Isolation thermique et phonique sur pavillon, dos de cabine,
Tapis caoutchouc moulé
7 phares : 2 code, 2 route, 2 anti-brouillard, 1 de recul

POSTE DE CONDUITE

Siège conducteur à amortisseur hydraulique
Siège passager "relax" (dossier inclinable - accoudoirs relevables - tête réglable) - troisième siège central en option
Tableau de bord groupé : compte-tours - compteur kilométrique - indicateur de pression d'air - thermomètre d'eau - manomètre d'huile
2 lave-glaces - 3 essuie-glaces - 2 pare-soleil orientables - cendrier - vide-poches - porte-manteaux - plafonnier - poignées montoirs - poste de radio
Climatisation par air pulsé et filtré avec dégivrateurs
Glaces descendantes et déflecteurs orientables

EQUIPEMENT ELECTRIQUE

4 batteries de 6 V - 160 Ah, tension 24 V
Dynamo 600 W

RESERVOIR DE GAS-OIL

2 de 150 litres

PNEUMATIQUES

F 20 XT ou 12,00-20 V 10 ou RB 6

EQUIPEMENTS OPTIONNELS

- Cabine avancée basculable courte
- Troisième siège central pour passager
- Ralentisseur Telma CA 160 ou CA 200
- Prise de mouvement 21,5 mkg - 30 ch à 1 000 tr/mn
- Pont à double démultiplication (70 km/h)
- Barre stabilisatrice AR
- Différentiel autobloquant DAP "No Spin"
- Bâti de sellette et sellette 36"
- Alternateur 24 V - 25 ou 50 A
- Essieu AV 6,5 t autorisant 32 t avec semi-remorque
- Pont à une et plus grande avancée de sellette (T 270 RA)

Pour tout autre équipement, se reporter au "tarif des options"

VOTRE CONCESSIONNAIRE

garage Kurve
MAX THOMMEN
4416 BUBENDORF
☎ 061/848421

Les descriptions et caractéristiques de cette fiche sont données à titre d'indication et non d'engagement

FFSA/UNIC

3 bis, rue Salomon de Rothschild
92-Suresnes - tél. : 772.15.15

R.C. Seine 60 B 5910 - Capital 130 120 000 F