

UNIC T270A

IZOARD 270
 tracteur 35/38 t
 cabine avancée basculable
 moteur 270 ch

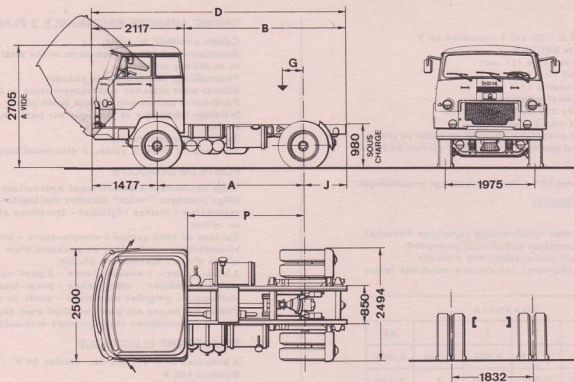

DIMENSIONS

	3 300	3 900
A	3 300	3 900
B	3 610	4 210
D	5 727	6 327
G	200 à 340	200 à 390
J	950	950
P	2 660	3 260
R. braquage	5 800	6 700

POIDS (kg)

	Code 35 t		Code 38 t	
Empat.	3,30 m	3,90 m	3,30 m	3,90 m
Châssis cabine *	(1) 5 960	(1) 6 020	(1) 5 960	(1) 6 020
S/essieu AV essieu AR	3 960 2 000	4 000 2 020	3 960 2 000	4 000 2 020
Charge remorquable	29 040	28 980	32 040	31 980
Charge s/sellette (y compris sel- lette et roue de secours)	11 295 à 11 830	11 160 à 11 770	11 295 à 11 830	11 160 à 11 770
P. T. R.	35 000	35 000	38 000	38 000
Maxi S/essieu AV essieu AR	5 400 13 000	5 400 13 000	5 400 13 000	5 400 13 000

* en ordre de marche, sans roue de secours, sans sellette, ni conducteur
 (1) pour cabine normale, réduire ces poids de 60 kg

MOTEUR

UNIC type V 62 S - Diesel 8 cylindres en V
Injection directe SAURER
Alésage x course 119 x 121 mm
Cylindrée 10 766 cm³
Taux de compression 17/1
Puissance administrative 29 CV
Puissance réelle 270 ch à 2 600 tr/mn
Couple maxi 84 mkg à 1 400 tr/mn
Graissage sous pression, capacité en huile 20 litres
Refroidissement par eau, capacité du circuit 53 litres

EMBRAYAGE

Monodisque à sec 15" - Servo-débrayage pneumatique

BOITE DE VITESSES

UNIC B 181

8 rapports AV tous synchronisés (synchros Porsche)
Réducteur pneumatique présélectif incorporé
Servo-commande pneumatique des vitesses
Commande du réducteur par électro-valve sur levier de vitesses

Rapports					
	1	2	3	4	AR
R	0,113	0,233	0,408	0,730	0,095
N	0,155	0,320	0,559	1	0,130

PONT ARRIERE

Porteur à simple réduction

Couples	Vitesses (km/h)		Rampes gravies maxi	
	à 1 000 tr/mn	maxi	PTR 35 t	PTR 38 t
8 x 57	3,2	77	22,7 %	20,8 %
9 x 57	3,6	87	20 %	18,4 %
9 x 53	3,9	94	18,5 %	16,9 %

CHASSIS

Droit, fortement entretroisé et embouti à froid
Section 310 x 110 x 9 mm

SUSPENSION

Ressorts à lames à flexibilité variable à l'AR
AV : points fixes et jumelles + amortisseurs, flexibilité 5,2 %
AR : points fixes et glissières + compensateurs à lames, flexibilité 1,25 %

DIRECTION

Vis globique et galet
Servo-direction hydraulique

FREINAGE

Frein principal pneumatique à deux circuits indépendants (tracteur et semi-remorque)
Frein de secours pneumatique à circuit indépendant agissant sur les roues AR du tracteur (et de la semi-remorque)
Frein de parage mécanique à cliquets sur les roues AR du tracteur
Frein automatique en cas de rupture d'attelage
Frein direct de semi-remorque à commande séparée au volant
Surface de freinage 5 540 cm²

CABINE AVANCÉE BASCULABLE 3 PLACES

Cabine profonde de série
Basculement à 60° autorisant un accès total au moteur et sa dépose immédiate
Verrouillage de sécurité au châssis
Moteur sous plancher entièrement isolé de la cabine
Pare-brise panoramique d'une seule pièce
Isolation thermique et phonique sur pavillon, dos de cabine,
Tapis caoutchouc moulé
7 phares : 2 code, 2 route, 2 anti-brouillard, 1 de recul

POSTE DE CONDUITE

Siège conducteur à amortisseur hydraulique
Siège passager "Relax" (dossier inclinable - accoudoirs relevables - têtière réglable) - troisième siège central en option
Tableau de bord groupé : compte-tours - compteur kilométrique - indicateur de pression d'air - thermomètre d'eau - manomètre d'huile
2 lave-glaces - 3 essuie-glaces - 2 pare-soleil orientables - cendrier - vide-poches - porte-manteaux - plafonnier - poignées montoirs - poste de radio
Climatisation par air pulsé et filtré avec dégivreurs
Glaces descendantes et déflecteurs orientables

EQUIPEMENT ELECTRIQUE

4 batteries de 6 V - 160 Ah, tension 24 V
Dynamo 600 W

RESERVOIR DE GAS-OIL

2 de 150 litres

PNEUMATIQUES

F 20 XT ou 12.00-20 V 10 ou RB 6

EQUIPEMENTS OPTIONNELS

- Cabine avancée basculable courbe
- Troisième siège central pour passager
- Ralentisseur Telma CA 160 ou CA 200
- Prise de mouvement 21,5 mkg - 30 ch à 1 000 tr/mn
- Pont à double démultiplication (70 km/h)
- Barre stabilisatrice AR
- Différentiel autobloquant DAP "No Spin"
- Bâti de sellette et sellette 36"
- Alternateur 24 V - 25 ou 50 A
- Essieu AV 6,5 t autorisant 32 t avec semi-remorque un essieu et une plus grande avancée de sellette (T 270 RA)

Pour tout autre équipement, se reporter au "tarif des options"

VOTRE CONCESSIONNAIRE

Les descriptions et caractéristiques de cette fiche sont données à titre d'indication et non d'engagement

FFSA/UNIC

3 bis, rue Salomon de Rothschild
92-Suresnes - tél. : 772.15.15
R.C. Seine 60 B 5910 - Capital 130 120 000 F