

IZOARD 270

270 chevaux

P.T.R. 35t/38t

CABINE AVANCÉE BASCULABLE PROFONDE
TRACTEUR ROUTIER



P 270 = 69 875 + T.V.A

**MOTEUR DIESEL UNIC
8 CYLINDRES EN V
INJECTION DIRECTE
SAURER**

Puissance réelle 270 ch à 2 600 tr/mn
Puissance fiscale 29 CV

Alésage 119 mm - course 121 mm
Cylindrée 10 766 cm³
Couple maxi 84 mkg à 1 400 tr/mn
Taux de compression 17

Contenance du carter d'huile 20 litres
Graissage sous pression
2 filtres à huile
Contenance du circuit de refroidissement 53 litres

Bloc moteur en fonte
4 culasses en fonte alliée
Chemises humides amovibles
Vilebrequin à 5 paliers
Équilibrage par damper à huile de silicone
Arbre à cames en acier traité par induction
Coussinets au cupro-plomb indium
Chambre de combustion Saurer dans le piston
Soupapes en tôle

AUTRES CARACTÉRISTIQUES TECHNIQUES

EMBRAYAGE monodisque à sec 15"
Double servo-débrayage pneumatique

BOITE DE VITESSES UNIC
8 vitesses toutes synchronisées par synchros Porsche
Réducteur pneumatique présélectionné incorporé
Réservoir d'air indépendant de 20 litres
Servo-commande pneumatique des vitesses
Commande du réducteur par électro-valve sur levier de vitesses

Rapport des vitesses (8 AV + 2 AR)

	1	2	3	4	AR
Réduites	0,113	0,233	0,408	0,730	0,095
Normales	0,155	0,320	0,559	1	0,130

Sur demande : Prise de mouvement 21,5 mkg - 30 ch à 1 000 tr/mn

PONT AR Banjo à simple démultiplication ou double réduction (1)

COUPLES DE PONT	Vitesses		Couples aux		Rampes gravies	
	à 1 000 tr/mn en km/h	Maxi km/h	Roues Maxi m.kg	35 t %	38 t %	
13 × 29 (1) 16 × 57	2,9	70	4 685	24,7	22,7	
8 × 57	3,2	80	4 307	22,7	20,8	
9 × 53	3,9	95	3 546	18,5	16,9	

Sur demande : Différentiel autobloquant DAP "No Spin"

CADRE de châssis droit, fortement entretroisé, embouti à froid et soudé électriquement par points. Section : 310 × 110 × 9 mm

Sur demande : Bâti de sellette et sellette 36"

SUSPENSION

Ressorts à lames semi-elliptiques à flexibilité variable
AV : Points fixes à jumelles + amortisseurs hydrauliques
AR : Points fixes et glissières + compensateurs à lames

(1) Sur demande

DIRECTION Gemmer à vis globique et galet
Servo-direction hydraulique

FREINAGE à air comprimé (pression 8 kg/cm²) à triple circuit :
1 circuit tracteur + 1 circuit semi-remorque + 1 circuit secours sur tracteur et semi-remorque

Frein principal à air comprimé, 2 circuits indépendants agissant :
• sur les roues AV et AR du tracteur 2 réservoirs d'air de 20 et 40 l.
• sur les roues de la semi-remorque 1 réservoir d'air de 20 litres

Frein de Secours à air comprimé, 1 circuit indépendant agissant :
• sur les roues AR du tracteur et de la semi-remorque 1 réservoir d'air de 30 litres

Frein automatique en cas de rupture d'attelage

Frein de Parcage mécanique, à cliquets, sur les roues AR du tracteur

Frein direct de semi-remorque à commande séparée au volant

Surface de freinage : AV 2 260 cm² - AR 3 280 cm²

Sur demande : Ralentisseur TELMA.

RÉSERVOIRS DE GAS-OIL : 2 de 150 litres

PNEUMATIQUES : dimensions F 20 XT ou 12.00 - 20 V10 ou R B6

Sur demande : Porte-roue de secours derrière cabine

EQUIPEMENT ÉLECTRIQUE :

4 batteries de 6 volts 160 Ah à l'extérieur de la cabine
Éclairage sous 24 volts. Démarreur 5 ch. Dynamo 600 watts

Sur demande : Alternateur 24 volts 25 ou 50 A.

T 270 A

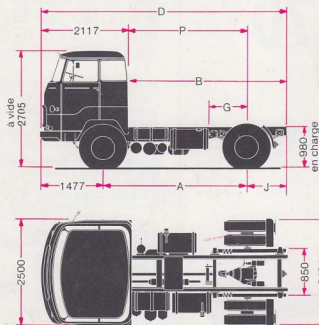

CABINE 3 PLACES AVANCÉE BASCULABLE PROFONDE

Construction tout acier
Basculement à 60°
autorisant un accès total au moteur
et sa dépose immédiate
Verrouillage de sécurité au châssis
Peinture cuite au four

Moteur sous plancher
entièrement isolé de la cabine

Pare-brise panoramique d'une seule pièce
Rétroviseurs de grandes dimensions
Climatiseur à air pulsé et filtré
Dégivreurs orientables
Glaces de portières
entièrement descendantes — Défecteurs

Sièges en mousse de latex
garnis « skai » et tissu aéré Arlyn lavable
Siège conducteur à suspension réglable
Banquette passagers 2 places

Isolation thermique et phonique :
pavillon, arrière cabine, tablier
Plancher insonorisé doublé feutre
Tapis caoutchouc

3 essuie-glaces, lave-glaces
2 pare-soleil orientables
Cendrier, vide-poches
Porte-manteaux, plafonnier
Poignées montoirs
Poste de radio

Nouvelle planche de bord
formant tablette porte-documents
Nouveau tableau de bord groupant :
instruments de contrôle et voyants lumineux,
compte-tours, totalisateur journalier,
thermomètre d'eau, manomètre d'huile,
7 phares : 2 code, 2 route, 2 anti-brouillard,
1 de recul

Sur demande : Matelas de couchette
Cabine avancée basculable normale

EMPATTEMENT	code	code	code	code
	35 t	38 t	35 t	38 t
POIDS (kg)				
Châssis-cabine profonde en ordre de marche avec outillage, pleins, plage AR, sans sellette	5 960		6 020	
Semi-remorque chargée	29 040	32 040	28 980	31 980
Charge sur sellette	11 830		11 770	
	a		a	
Charge utile moyenne	11 295		11 160	
Poids total roulant	23 000	26 000	23 360	26 000
	35 000	38 000	35 000	38 000
DIMENSIONS (mm)				
A	3 300		3 900	
B	3 610		4 210	
D	5 727		6 327	
	200		200	
G	a		a	
	340		390	
J	950		950	
P	2 660		3 260	
Rayon de braquage	5 800		6 700	

Sur demande : essieu AV 6,5 t autorisant 32 t avec semi-remorque un essieu et une plus grande avancée de sellette (T 270 RA)

Votre concessionnaire

BOURGOGNE POIDS LOURDS

S.A.R.L. au Capital de 40.000 Frs

Zone Industrielle

QUÉTIGNY

21 - DIJON

R. C. 67 B 95

Les descriptions et caractéristiques de cette fiche sont données à titre d'indication et non d'engagement.



FFSA/UNIC

3bis rue Salomon de Rothschild
92 - Suresnes - tél. : 772.15.15
R.C. Seine 60 B 5910 - Cap. 130.000.000 F