

IZOARD 270

270 ch

P.T.R. 35 T / 38 T

CABINE AVANCÉE COUCHETTE
TRACTEUR ROUTIER



**MOTEUR DIESEL UNIC
8 CYLINDRES EN V
INJECTION DIRECTE
SAURER**

Puissance réelle 270 ch à 2 600 tr/mn
Puissance fiscale 29 CV

Alésage 119 mm - course 121 mm
Cylindrée 10 776 cm³
Couple maxi 84 mkg à 1 400 tr/mn
Taux de compression 17

Contenance du carter d'huile 20 litres
Graissage sous pression
2 filtres à huile

Contenance du circuit
de refroidissement 53 litres

Bloc moteur en fonte
4 classes en fonte alliée
Chemises humides amovibles
Vilebrequin à 5 paliers
Arbre à cames en acier traité
par induction
Cousinets au cupro-plomb indium

Chambre de combustion Saurer
dans le piston

Soupapes en tête
Équilibrage par damper
à huile de silicone

AUTRES CARACTÉRISTIQUES TECHNIQUES

EMBAYAGE monodisque à sec 15°
Servo-débrayage pneumatique

BOITE DE VITESSES UNIC

8 vitesses toutes synchronisées par synchros Porsche
Réducteur pneumatique présélectif incorporé
Réservoir d'air indépendant de 5 litres
Servo-commande pneumatique des vitesses
Commande du réducteur par électro-valve sur levier de vitesses

Rapport des vitesses (8 AV + 2 AR)

	1	2	3	4	AR
Réduites	0,113	0,233	0,408	0,730	0,095
Normales	0,155	0,320	0,559	1	0,130

Sur demande : Prise de mouvement 21,5 mkg - 30 ch à 1 000 tr/mn

PONT AR Banjo à simple démultiplication

COUPLES DE PONT	Vitesses		Couples aux		Rampes gravies	
	à 1 000 tr/mn en Km/h	Maxi Km/h	Roues m/kg	Maxi m/kg	35 T %	38 T %
13 × 29 16 × 57 (1)	2,9	70	4 685	24,7	22,7	
8 × 57	3,2	80	4 307	22,7	20,8	
9 × 53 (2)	3,9	95	3 546	18,5	16,9	

Sur demande : Pont à double réduction

CADRE de châssis droit, fortement entretoisé, embouti à froid
et soudé électriquement par points. Sections : 310 × 110 × 9 mm

Sur demande : Bâti de sellette et sellette 36"

SUSPENSION

Ressorts à lames semi-elliptiques à flexibilité variable
AV : Points fixes à jumelles + amortisseurs hydrauliques
AR : Points fixes et glissières + compensateurs à lames

(1) Sur demande

(2) avec ralentisseur électrique

DIRECTION Gemmer à vis globique et galet
Servo-direction hydraulique

FREINAGE pneumatique à haute pression. 3 circuits indépendants:
1 circuit tracteur + 1 circuit semi-remorque + 1 circuit secours
sur tracteur et semi-remorque

Frein principal à air comprimé, 2 circuits indépendants agissant :
• sur les roues AV et AR du tracteur 2 réservoirs d'air de 10 litres
• sur les roues de la semi-remorque 1 réservoir d'air de 5 litres

Frein de Secours à air comprimé, 1 circuit indépendant agissant:
• sur les roues AR du tracteur et de la semi-remorque
1 réservoir d'air de 10 litres

Frein automatique en cas de rupture d'attelage

Frein de Parcage mécanique, à cliquets, sur les roues AR du
tracteur

Frein direct de semi-remorque à commande séparée au volant

Surface de freinage : AV 2 260 cm² - AR 3 280 cm²

Sur demande : Ralentisseur TELMA.

RÉSERVOIRS DE GAS-OIL : 2 de 150 litres

PNEUMATIQUES : dimensions F 20 XT ou 12.00 - 20 V10 ou 6-20 3B

Sur demande : Porte-roue de secours

ÉQUIPEMENT ÉLECTRIQUE :

4 batteries de 6 volts 160 amp/h à l'extérieur de la cabine
Éclairage sous 24 volts. Démarreur 5 ch. Dynamo 600 watts

Sur demande : Alternateur 24 volts, 20 à 50 amp.

T270

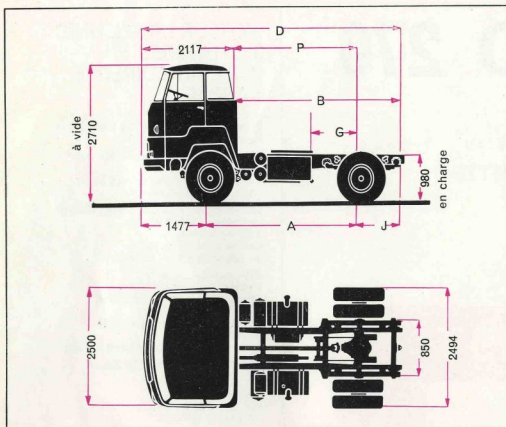

CABINE 3 PLACES AVANÇÉE BASCULANTE COUCHETTE

Construction tout acier
Basculement à 60°
autorisant un accès total au moteur
et sa dépose immédiate
Verrouillage de sécurité au châssis
Peinture cuite au four

Moteur sous plancher
entièrement isolé de la cabine

Pare-brise panoramique d'une seule pièce
Rétroviseurs de grandes dimensions
Climatiseur à air pulsé et filtré
Dégivrateurs orientables
Glaces de portières
entièrement descendantes — Déflecteurs

Nouveaux sièges en mousse de latex
garnis « skai » et tissu aéré Arlyn lavable
Siège conducteur à suspension réglable
Banquette passagers 2 places
rabattable pour accès au moteur

Isolation thermique et phonique :
pavillon, arrière cabine, tablier
Plancher insonorisé doublé feutre
Tapis caoutchouc

3 essuie-glaces, lave-glaces
2 pare-soleil orientables
Cendrier, vide-poches
Porte-manteaux, plafonniers
Poignées montoires
Poste de radio

Nouvelle planche de bord
formant tablette porte-documents
nouveau tableau de bord groupant :
instruments de contrôle et voyants lumineux
compte-tours, totalisateur journalier
indicateurs de pression d'air et d'huile
7 phares : 2 code, 2 route, 2 anti-brouillard,
1 de recul

Sur demande : Matelas de couchette
Cabine avancée sans couchette

	EMPATTEMENT		hors code 3,30m	hors code 3,90m	hors code 3,90m
POIDS (kg)					
Châssis-cabine couchette en ordre de marche avec outillage pleins, plage AR, sans sellette		5.960		6.020	
Semi-remorque chargée	29.040	11.830	32.040	28.980	31.980
Charge sur sellette		à 11.295		à 11.160	
Charge utile moyenne	23.000		26.000	23.000	26.000
Poids total roulant	35.000		38.000	35.000	38.000
DIMENSIONS (mm)					
A	3.300		3.300	3.900	3.900
B		3.950		4.550	
D		5.727		6.327	
G		200		200	
		à 340		à 390	
J		950		950	
P		3.000		3.600	
Rayon de braquage		5.800		6.700	

Votre concessionnaire

TULLE - DIESEL
Noël PERRIER

9, Avenue Alsace - Lorraine, 9
Tél. (52) 26.23.87 **TULLE**

Les descriptions et caractéristiques de cette fiche sont données à titre d'indication et non d'engagement.



3 bis rue Salomon de Rothschild
92 - Suresnes 506 21-40 et 21-80
FFSA

R.C. Seine 60 B 5.910 - Cap. 129.691.000 F