

camions  
**UNIC**  
**FIAT**

# UNIC T200GR

IZOARD 200GR  
tracteur 35/38 t  
cabine avancée basculable  
moteur 200 ch

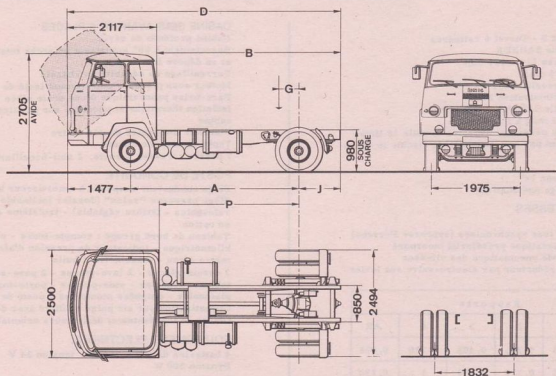

## DIMENSIONS

	3 300	3 900
A	3 300	3 900
B	3 610	4 210
D	5 727	6 327
G	200 à 310	200 à 355
J	950	950
P	2 660	3 260
R. braquage	5 800	6 700

## POIDS (kg)

	Code 35 t		Code 38 t	
	3,30 m	3,90 m	3,30 m	3,90 m
Empat.				
Châssis cabine *	(1) 5 700	(1) 5 760	(1) 5 700	(1) 5 760
S/essieu AV essieu AR	3 700 2 000	3 740 2 020	3 700 2 000	3 740 2 020
Charge remorquable	29 300	29 240	32 300	32 240
Charge s/selle (y compris sel- lette et roue de secours)	11 660 à 12 090	11 525 à 12 030	11 660 à 12 090	11 525 à 12 030
P. T. R.	35 000	35 000	38 000	38 000
Maxi S/essieu AV essieu AR	5 400 13 000	5 400 13 000	5 400 13 000	5 400 13 000

\* en ordre de marche, sans roue de secours, sans  
selle, ni conducteur  
(1) pour cabine normale, réduire ces poids de 60 kg

### MOTEUR

UNIC type L 42 S - Diesel 6 cylindres  
Injection directe SAURER  
Alésage x course 119 x 121 mm  
Cylindrée 8 075 cm<sup>3</sup>  
Taux de compression 17/1  
Puissance administrative 22 CV  
Puissance réelle 200 ch à 2 600 tr/mn  
Couple maxi 63 mkg à 1 400 tr/mn  
Graissage sous pression, capacité en huile 18 litres  
Refroidissement par eau, capacité du circuit 36 litres

### EMBRAYAGE

Monodisque à sec 14"  
Servo-débrayage pneumatique

### BOITE DE VITESSES

UNIC B 181  
8 rapports AV tous synchronisés (synchros Porsche)  
Réducteur pneumatique présélectionné incorporé  
Servo-commande pneumatique des vitesses  
Commande du réducteur par électro-valve sur levier de vitesses

	Rapports				
	1	2	3	4	AR
R	0,113	0,233	0,408	0,730	0,095
N	0,155	0,320	0,559	1	0,130

### PONT ARRIERE

Porteur à simple réduction

Couples	Vitesses (km/h)		Rampes gravies maxi	
	à 1 000 tr/mn	maxi	PTR 35 t	PTR 38 t
6 x 47	2,9	71	18,5 %	16,9 %
8 x 57	3,2	77	16,7 %	15,3 %
9 x 57	3,6	87	14,9 %	13,7 %

### CHASSIS

Droit, fortement entretoisé et embouti à froid  
Section 310 x 110 x 9 mm

### SUSPENSION

Ressorts à lames, flexibilité 5,2 % à l'AV,  
1,25 % à l'AR  
AV : points fixes et jumelles + amortisseurs  
AR : points fixes et glissières + compensateurs à lames

### DIRECTION

Vis globique et galet  
Servo-direction hydraulique

### FREINAGE

Frein principal pneumatique à deux circuits indépendants (tracteur et semi-remorque) -  
Pression 8 kg/cm<sup>2</sup>  
Frein de secours pneumatique à circuit indépendant agissant sur les roues AR du tracteur (et de la semi-remorque)  
Frein direct de semi-remorque à commande séparée  
Frein de parcage à cliquets sur les roues AR du tracteur  
Frein automatique en cas de rupture d'attelage  
Surface de freinage 5 540 cm<sup>2</sup>

### CABINE SEMI-AVANCÉE 2 PLACES

Cabine profonde de série  
Basculable à 60° autorisant un accès total au moteur et sa dépose immédiate  
Verrouillage de sécurité au châssis  
Moteur sous plancher entièrement isolé de la cabine  
Pare-brise panoramique d'une seule pièce  
Isolation thermique et phonique sur pavillon, dos de cabine  
Plancher insonorisé doublé feutre  
Tapis caoutchouc moulé  
7 phares : 2 code, 2 route, 2 anti-brouillard - 1 de recul

### POSTE DE CONDUITE

Siège conducteur suspendu à amortisseur hydraulique  
Siège passager "relax" (dossier inclinable - accoudoirs relevables - tête réglable) - troisième siège central en option  
Tableau de bord groupé : compte-tours - compteur kilométrique - indicateur de pression d'air - thermomètre d'eau - manomètre d'huile  
3 essuie-glaces - 2 lave-glaces - 2 pare-soleil orientables - cendrier - vide-poches - porte-manteaux - plafonnier - poignées montoirs - poste de radio  
Climatisation par air pulsé et filtré avec dégivrateurs  
Glaces descendantes et déflecteurs orientables

### EQUIPEMENT ELECTRIQUE

4 batteries de 6 V - 160 Ah, tension 24 V  
Dynamo 500 W

### RESERVOIR DE GAS-OL

2 de 150 litres

### PNEUMATIQUES

F 20 XT ou 12,00-20 V 10 ou RB 6

### EQUIPEMENTS OPTIONNELS

- Bâti de sellette et sellette 36"
- Cabine avancée basculable courte
- Troisième siège central pour passager (cabine profonde)
- Ralentisseur Telma CA 160
- Prise de mouvement 21,5 mkg - 30 ch à 1 000 tr/mn
- Pont à double démultiplication (70 km/h)
- Barre stabilisatrice AR
- Différentiel autobloquant DAP "No Spin"
- Alternateur 24 V - 25 ou 50 A
- Essieu AV 6,5 t autorisant 32 t avec semi-remorque un essieu et une plus grande avancée de sellette (T 200 RA GR)

Pour tout autre équipement, se reporter au "tarif des options"

### VOTRE CONCESSIONNAIRE

Les descriptions et caractéristiques de cette fiche sont données à titre d'indication et non d'engagement

### FFSA/UNIC

93 bis, rue Salomon de Rothschild  
12-Suresnes - tél. : 772.15.15  
R.C. Seine 60 B 5910 - Capital 130 120 000 F