

IZOARD 200 GRAND ROUTIER

200 chevaux

P.T.R. 35 t/38 t

CABINE AVANCÉE
ASCULABLE PROFONDE



MOTEUR DIESEL UNIC
6 CYLINDRES
INJECTION DIRECTE
SAURER

Puissance réelle 200 ch à 2 600 tr/mn
Puissance fiscale 22 CV

Alésage 119 mm - course 121 mm
Cylindrée 8075 cm³
Couple maxi 63 mkg à 1400 tr/mn
Taux de compression 17

Contenance du carter d'huile 18 litres
Graissage sous pression
2 filtres à huile
Contenance du circuit de refroidissement 36 litres

Bloc moteur en fonte
2 culasses en fonte allié
Chemises humides amovibles
Vilebrequin à 7 paliers
Équilibrage par damper à huile de silicone
Arbre à cames en acier traité par induction
Coussinets au cupro-plomb indium
Chambre de combustion Saurer dans le piston
Soupapes en tôle

AUTRES CARACTÉRISTIQUES TECHNIQUES

EMBAYAGE monodisque à sec 14°
Double servo-débrayage pneumatique

BOITE DE VITESSES UNIC
8 vitesses toutes synchronisées par synchros Porsche
Réducteur pneumatique présélectif incorporé
Réservoir d'air indépendant de 20 litres
Servo-commande pneumatique des vitesses
Commande du réducteur par électro-valve sur levier de vitesses

Rapport des vitesses (8 AV + 2 AR)

	1	2	3	4	AR
Réduites	0,113	0,233	0,408	0,730	0,095
Normales	0,155	0,320	0,559	1	0,130

Sur demande : Prise de mouvement 21,5 mkg - 30 ch à 1 000 tr/mn

PONT AR Banjo à simple démultiplication

COUPLES DE PONT	Vitesses		Couples aux roues maxi m. kg	Rampes gravies	
	à 1 000 tr/mn en km/h	maxi km/h		35 t %	38 t %
6 x 47	3	71	3 546	18,5	16,9
8 x 57	3,2	80	3 230	16,7	15,3

Sur demande : Différentiel autobloquant DAP "No Spin"
Pont à double réduction 13x29/15x57 = 70 km/h

CADRE de châssis droit, fortement entretôisé, embouti à froid et soudé électriquement par points. Section : 310 x 110 x 9 mm

Sur demande : Bâti de sellette et sellette 36"

SUSPENSION

Ressorts à lames semi-elliptiques à flexibilité variable
AV : Points fixes à jumelles + amortisseurs hydrauliques
AR : Points fixes et glissières + compensateurs à lames

DIRECTION Gemmer à vis globique et galet
Servo-direction hydraulique

FREINAGE à air comprimé (pression 8 kg/cm²) à triple circuit :
1 circuit tracteur + 1 circuit semi-remorque + 1 circuit secours sur tracteur et semi-remorque

Frein principal à air comprimé, 2 circuits indépendants agissant :
• sur les roues AV et AR du tracteur 2 réservoirs d'air de 20 et 40 l.
• sur les roues de la semi-remorque 1 réservoir d'air de 20 litres

Frein de Secours à air comprimé, 1 circuit indépendant agissant :
• sur les roues AR du tracteur et de la semi-remorque 1 réservoir d'air de 30 litres

Frein automatique en cas de rupture d'attelage

Frein de Parcage mécanique, à cliquets, sur les roues AR du tracteur

Frein direct de semi-remorque à commande séparée au volant

Surface de freinage : AV 2 260 cm² - AR 3 280 cm²

Sur demande : Ralentisseur TELMA.

RESERVOIRS DE GAS-OIL : 2 de 150 litres

PNEUMATIQUES : dimensions F 20 XT ou 12.00 - 20 V10 ou 6-20 3B

Sur demande : Porte-roue de secours

EQUIPEMENT ELECTRIQUE :

4 batteries de 6 volts 160 Ah à l'extérieur de la cabine
Éclairage sous 24 volts. Démarreur 5 ch. Dynamo 500 watts

Sur demande : Alternateur 24 volts 20 ou 50 A

T 200 GR

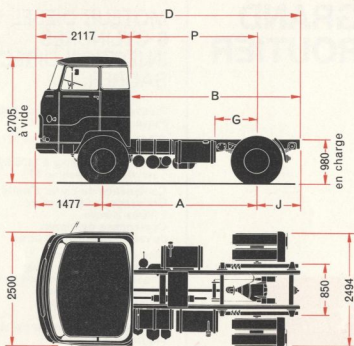

CABINE PROFONDE BASCULABLE 3 PLACES

Construction tout acier
Basculement à 60°
autorisant un accès total au moteur
et sa dépose immédiate
Verrouillage de sécurité au châssis
Peinture cuite au four

Moteur sous plancher
entièrement isolé de la cabine

Pare-brise panoramique d'une seule pièce
Rétroviseurs de grandes dimensions
Climatiseur à air pulsé et filtré
Dégivrateurs orientables
Glaces de portières
entièrement descendantes — Déflecteurs

Nouveaux sièges en mousse de latex
garnis « skaï » et tissu aéré Arlyn lavable
Siège conducteur à suspension réglable
Banquette passagers 2 places

Isolation thermique et phonique :
pavillon, arrière cabine, tablier
Plancher insonorisé doublé feutre
Tapis caoutchouc

3 essuie-glaces, lave-glaces
2 pare-soleil orientables
Cendrier, vide-poches
Porte-manteaux, plafonnier
Poignées montoirs
Poste de radio

Nouvelle planche de bord
formant tablette porte-documents
nouveau tableau de bord groupant :
instruments de contrôle et voyants lumineux
compte-tours, totalisateur journalier
indicateurs de pression d'air et d'huile
7 phares : 2 code, 2 route, 2 anti-brouillard,
1 de recul

Sur demande : Matelas de couchette
Cabine avancée basculable normale



3 bis rue Salomon de Rothschild
92 - Suresnes - tél. : 772.15.15
F F S A

R.C. Seine 60 B 5910 - Cap. 130 000 000 F

EMPATTEMENTS

	3,30 m		3,90 m	
	code 35 t	code 38 t	code 35 t	code 38 t

POIDS (kg)

Châssis-cabine profonde en ordre de
marche avec outillage, pleins, plage AR
sans sellette (1)
Semi-remorque chargée
Charge sur sellette

	5 700	5 700	5 760	5 760
	29 300	32 300	29 240	32 240
	11 660	11 660	11 525	11 525

Charge utile moyenne
Poids total roulant

	12 090	12 090	12 030	12 030
	23 300	26 300	23 300	26 300
	35 000	38 000	35 000	38 000

DIMENSIONS (mm)

A	3 300	3 300	3 900	3 900
B (2)	3 610	3 610	4 210	4 210
D	5 727	5 727	6 327	6 327

	200	200	200	200
	à	à	à	à
	310	310	355	355

	950	950	950	950
	à	à	à	à
	2 660	2 660	3 260	3 260
	5 800	5 800	6 700	6 700

Rayon de braquage

(1) pour cabine normale diminuer ces poids de 60 kg
(2) pour cabine normale se reporter aux plans de châssis-cabine

Sur demande : essieu AV 6,5 t autorisant 32 t avec semi-remorque un essieu.

Votre concessionnaire

Les descriptions et caractéristiques de cette fiche sont données à titre d'indication et non d'engagement.