

camions  
UNIC

# UNIC T 9 AMC

V O S G E S 21 Tonnen - 145 PS DIN  
Sattelschlepperchassis mit Kabine

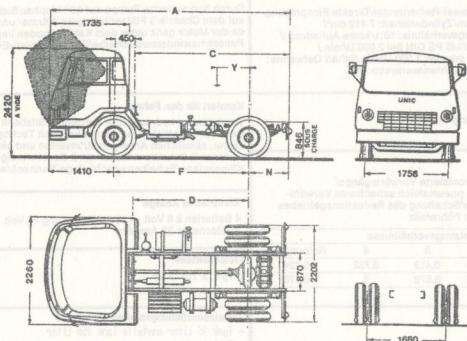

## ABMESSUNGEN (mm)

A	5 210
C	3 350
D	2 500
F	2 950
N	850
Y	200 - 450
Wende- kreis	13,74 m

## GEWICHTE (kg)

Radstand	2,95 m	
Chassis * Kabine	3 650	
Achsdruk	V	2 415
	H	1 235
Nutzlast	17 350	
Gesamtgew.	21 000	
Garantierter Achsdruk	V	4 000
	H	8 000
Anhängelast Satteldruk	7 200 - 7 540	

\* In fahrbereitem Zustand: ohne Reserverad, ohne Sattel-  
kupplung, ohne Fahrer

camions  
**UNIC**

# UNIC T 9 AMC

V O S G E S 21 Tonnen - 145 PS DIN  
Sattelschlepperchassis mit Kabine



<p><b>Motor</b> UNIC Typ CP 3/6-Zylinder-Diesel-Reihenmotor/Direkte Einspritzung/ Bohrung 110 mm/Hub 130 mm/Zylinderinhalt: 7 412 cm<sup>3</sup>/ Steuer-PS: 37,75/Verdichtungsverhältnis: 16:1/keine Aufladung/ Höchstleistung: 160 PS SAE/145 PS DIN bei 2 600 U/min./ Größtes Drehmoment: 52,5 mkp bei 1 200 U/min./Inhalt Oelwanne: 16 l/Druckschmierung/Inhalt Kühlwassersystem: 30 l</p>	<p><b>Frontlenker-Kipp-Kabine</b> Durch hydraulische Pumpe auf 60° kippbar/Sicherheitsverriegelung auf dem Chassis/3 Plätze/Sehr gute Wärme- und Schallsolation, da der Motor ganz unter dem Kabinenboden liegt/ Sehr grosse Panoramawindschutzscheibe/Gummiteppich-Einlagen</p>																								
<p><b>Kupplung</b> Einscheiben-Trockenkupplung 14"</p>	<p><b>Komfort für den Fahrer</b> Verstellbarer hydraulischer Fahrersitz/Sitzbank für 2 Personen/ Sehr übersichtliches Armaturenbrett mit Tachograph, Touren- zähler, sämtlichen Anzeigeneinstrumen und sämtlichen Kontroll- leuchten/2 Scheibenwischer mit 2 Geschwindigkeiten/Sehr gute Klimaanlage/Scheibenwaschanlage/Sonnenblenden etc.</p>																								
<p><b>Getriebe</b> UNIC Typ B 152/8 vollsynchronisierte Vorwärtsgänge/ 2 Retourgänge/Eingebautes pneumatisch schaltbares Vorwäh- Vorwähl-Servo-Schaltheife/Schaltung des Reduktionsgetriebes mittels Zugknopf neben dem Fahrersitz</p> <table border="1" data-bbox="53 596 512 672"> <thead> <tr> <th colspan="6">Untersetzungsverhältnisse</th> </tr> <tr> <th></th> <th>1</th> <th>2</th> <th>3</th> <th>4</th> <th>Retourgang</th> </tr> </thead> <tbody> <tr> <td>R</td> <td>0,114</td> <td>0,224</td> <td>0,419</td> <td>0,732</td> <td>0,124</td> </tr> <tr> <td>N</td> <td>0,156</td> <td>0,305</td> <td>0,572</td> <td>1</td> <td>0,170</td> </tr> </tbody> </table>	Untersetzungsverhältnisse							1	2	3	4	Retourgang	R	0,114	0,224	0,419	0,732	0,124	N	0,156	0,305	0,572	1	0,170	<p><b>Elektrische Anlage</b> 4 Batterien à 6 Volt - 112 AH/Spannung 24 Volt 1 Alternator 25 Ampère</p> <p><b>Treibstofftank</b> 1 Tank à 150 Liter</p>
Untersetzungsverhältnisse																									
	1	2	3	4	Retourgang																				
R	0,114	0,224	0,419	0,732	0,124																				
N	0,156	0,305	0,572	1	0,170																				
<p><b>Hinterachse</b> Einfache Rücksetzung</p> <table border="1" data-bbox="53 749 512 863"> <thead> <tr> <th>Untersetzung</th> <th>Höchst- geschw.</th> <th>Steigfähigkeit</th> </tr> </thead> <tbody> <tr> <td>7 x 57</td> <td>61</td> <td>29,5 %</td> </tr> <tr> <td>9 x 65</td> <td>69</td> <td>25,6 %</td> </tr> <tr> <td>9 x 57</td> <td>79</td> <td>21,8 %</td> </tr> <tr> <td>10 x 57</td> <td>87</td> <td>19,7 %</td> </tr> </tbody> </table>	Untersetzung	Höchst- geschw.	Steigfähigkeit	7 x 57	61	29,5 %	9 x 65	69	25,6 %	9 x 57	79	21,8 %	10 x 57	87	19,7 %	<p><b>Zusatzrüstungen ohne Mehrpreis</b> - Tank 95 Liter anstelle Tank 150 Liter - Kühlerdecke</p> <p><b>Zusatzrüstungen gegen Mehrpreis</b> - Schlarikabine mit einem Bett - 2. Bett zu Schlarikabine - Nebellampen Bosch - Radio nach Wunsch - Steinschlaggitter unter den Motor - Nebenantrieb inkl. Handgas - Stossdämpfer hinten - TELMA-Wirbelstrombremse - Zusatztank 95 Liter - Webasto-Standheizung - Rockinger Zughaken - "GE" - Sattelkupplung - Sattelunterbau - Anhängersteckdose 12 Volt</p>									
Untersetzung	Höchst- geschw.	Steigfähigkeit																							
7 x 57	61	29,5 %																							
9 x 65	69	25,6 %																							
9 x 57	79	21,8 %																							
10 x 57	87	19,7 %																							
<p><b>Chassis</b> Gerader und versteifter, im Kaltverfahren gepresster Rahmen von 222x75x7 mm</p> <p><b>Lenkung</b> Schneckenrollenlenkung System Gemmer mit hydraulischer Lenkhilfe</p> <p><b>Bremsen</b> Fussbremse: 2-Kreis-Hydraulikbremse mit 2-Kreis-Druckluft Handbremse: Mechanische Feststellbremse Notbremse: Unabhängige direkte Druckluftbremse Zusatzbremse: Druckluftgesteuerte Staudruck-Motorbremse Bremsfläche: 3110 cm<sup>2</sup> Separate Auflegerbremse: Betätigung am Lenkrad</p>	<p><b>Ihre Generalvertretung und Ihr Importeur</b></p> <p><b>garage kurve</b></p> <p>Max Thommen 4416 Bubendorf BL Telefon 061 95 22 33 Telex 63 224 kurve ch</p> <p>Diese Unterlagen sind unverbindlich und dienen lediglich als Richtlinien.</p>																								
<p><b>Bereifung</b> 9.00x20 Michelin X</p> <p><b>Federung</b> Vorne: Halbelliptische Blattfedern/Doppelt wirkende Stossdämpfer Hinten: Halbelliptische Blattfedern/Hilfs-Zusatzfedern</p>	<p>3 bis, rue Salomon de Rothschild 92-Suresnes - tél.: 772.15.15 R. C. Seine 80 B 9910 - Capital 140 600 000 F</p>																								