

camions
UNIC
FIAT

UNIC T9MC
 VOSGES - 21 t - 160 ch

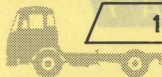

17,3 t

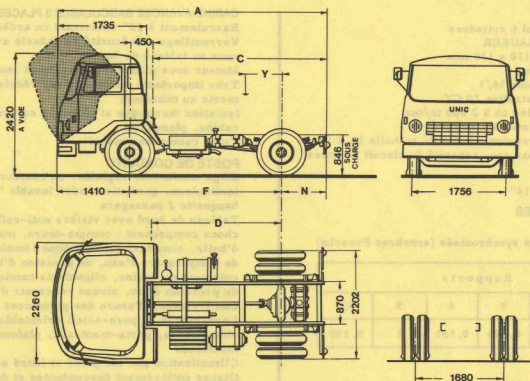

DIMENSIONS

A	5 210
C	3 350
D	2 500
F	2 950
N	850
Y	200 à 450
R. braquage (1)	6 870

(1) Rayon de braquage hors tout

POIDS (kg)

Empat.	2,95 m
Châssis cabine *	3 650
S/essieu AV essieu AR	2 415 1 235
Charge remorquable	17 350
Charge s/sellette (y compris sellette et roue de secours)	7 200 à 7 640
P. T. R.	21 000
Maxi S/essieu AV essieu AR	4 000 8 000

en ordre de marche, sans roue de secours, sans sellette, ni conducteur

camions
UNIC
FIAT

UNIC T9MC
 VOSGES - 21 t - 160 ch

17,3 t



MOTEUR

Type CP 3 - Diesel 6 cylindres
 Injection directe SAURER
 Alésage x course 110 x 130 mm
 Cylindrée 7 412 cm³
 Taux de compression 16/1
 Puissance administrative 20 CV
 Puissance réelle 160 ch à 2 600 tr/mn
 Couple maxi 52,5 mkg à 1 200 tr/mn
 Graissage sous pression, capacité en huile 16,5 litres
 Refroidissement par eau, capacité du circuit 29 litres

EMBRAYAGE

Monodisque à sec 14"

BOITE DE VITESSES

UNIC B 150
 5 rapports AV tous synchronisés (synchros Porsche)

Rapports					
1	2	3	4	5	AR
0,151	0,278	0,448	0,681	1	0,150

PONT ARRIERE

Porteur à simple réduction

Couples	Vitesses (km/h)		Rampes gravies maxi
	à 1 000 tr/mn	maxi	
			PTR 21 t
6 x 44	3,9	69	16,6 %
7 x 43	4,6	82	13,9 %
7 x 39	5,1	91	12,6 %
8 x 41	5,5	99	11,6 %

CHASSIS

Droit, embouti à froid
 Section 222 x 75 x 7 mm

SUSPENSION

Ressorts à lames
 AV : points fixes et jumelles + amortisseurs hydrauliques flexibilité 5,5 %
 AR : points fixes et jumelles + compensateurs à lames, flexibilité 2,75 % à 0,9 %

DIRECTION

Vis globique et galet

FREINAGE

Frein principal pneumatique
 - à transmission hydraulique par 2 circuits indépendants pour le tracteur
 - à transmission pneumatique directe pour la semi-remorque
 Frein de secours pneumatique indépendant agissant sur les roues AR du tracteur (et de la semi-remorque)
 Frein de parage mécanique à cliquets sur les roues AR du tracteur
 Frein automatique en cas de rupture d'attelage
 Frein direct de semi-remorque à commande séparée
 Surface de freinage 3 110 cm²

CABINE AVANCEE BASCULABLE 3 PLACES

Basculement à 60° autorisant un accès total au moteur
 Verrouillage de sécurité au châssis avec témoin lumineux au tableau de bord

Moteur sous plancher entièrement isolé de la cabine
 Très importante surface vitrée réduisant les angles morts au minimum

Isolation thermique et phonique sur pavillon, dos de cabine, plancher

Tapis caoutchouc moulé

POSTE DE CONDUITE

Siège conducteur réglable, en hauteur, profondeur, inclinaison, garni tissu acéré lavable "Arlyn"
 banquette 2 passagers

Tableau de bord avec visière anti-reflets et antichocs comprenant : compte-tours, manomètre d'huile, compteur kilométrique témoins de charge, de température d'eau, de pression d'huile, de basculement de cabine, clignotants camion, minimum de pression d'air, niveau réservoir d'huile du circuit freinage, d'usure des garnitures de freins
 Lave-glaces, 2 pare-soleil orientables, cendrier, vide-poches, porte-manteaux, plafonnier, poignées montaires

Climatisation par air pulsé et filtré avec dégivriers
 Glaces entièrement descendantes et déflecteurs orientables

EQUIPEMENT ELECTRIQUE

4 batteries de 6 V - 112 Ah, tension 24 V
 Alternateur 25 A

RESERVOIR DE GAS-OIL

1 de 150 litres

PNEUMATIQUES

10, 22, 5 XT ou 9, 00-20 V 10 ou SP

EQUIPEMENTS OPTIONNELS

- Bâti de sellette et sellette 34"
 - Prise de mouvement 12,3 mkg ou 21,5 mkg - 20 ou 36 ch à 1 200 tr/mn
 - Ralentisseur Telma CA (sauf avec pont 2 vitesses)
 - Pont à 2 vitesses donnant 10 vitesses - Rapport 1/1, 39
 - Servo-direction hydraulique
 - Amortisseurs hydrauliques à 1'AR
 - Compensateurs AR Evid-Gom
 - Radio - Phares anti-brouillard
 - Cabine couchette avec matelas
 Pour tout autre équipement, se reporter au "tarif des options"

VOTRE CONCESSIONNAIRE

Les descriptions et caractéristiques de cette fiche sont données à titre d'indication et non d'engagement

FFSA/UNIC

3 bis, rue Salomon de Rothschild

92-Suresnes - tél. : 772.15.15

R.C. Seine 60 B 5910 Capital 140 600 000 F