

camions
UNIC
FIAT

UNIC T9MC
 VOSGES - 21 t - 160 ch

17,3 t

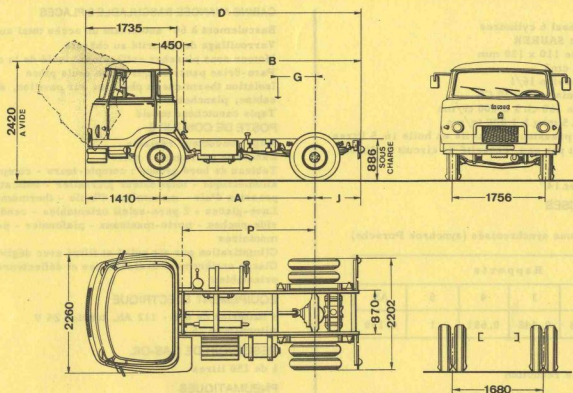

DIMENSIONS

A	2 950
B	3 350
D	5 210
G	200 à 450
J	850
P	2 500
R. braquage	6 200

POIDS (kg)

Empat.	2,95 m
Châssis cabine *	3 650
S/essieu AV essieu AR	2 415 1 235
Charge remorquable	17 350
Charge s/sellette (y compris sellette et roue de secours)	7 200 à 7 640
P. T. R.	21 000
Maxi S/essieu AV essieu AR	4 000 8 000

* en ordre de marche, sans roue de secours, sans sellette, ni conducteur

camions
UNIC
FIAT

UNIC T9MC
 VOSGES - 21 t - 160 ch



17,3 t

MOTEUR

Type CP 3 - Diesel 6 cylindres
 Injection directe SAURER
 Alésage x course 110 x 130 mm
 Cylindrée 7 412 cm³
 Taux de compression 16/1
 Puissance administrative 20 CV
 Puissance réelle 160 ch à 2 600 tr/mn
 Couple maxi 52,5 mkg à 1 200 tr/mn
 Graissage sous pression, capacité en huile 16,5 litres
 Refroidissement par eau, capacité du circuit 29 litres

EMBRAYAGE

Monodisque à sec 14"

BOITE DE VITESSES

UNIC B 150
 5 rapports AV tous synchronisés (synchros Porsche)

Rapports					
1	2	3	4	5	AR
0,151	0,278	0,448	0,681	1	0,150

PONT ARRIERE

Porteur à simple réduction

Couples	Vitesses (km/h)		Rampes gravies maxi
	à 1 000 tr/mn	maxi	PTR 21 t
6 x 44	3,9	69	16,6 %
7 x 43	4,6	82	13,9 %
7 x 39	5,1	91	12,6 %
8 x 41	5,5	99	11,6 %

CHASSIS

Droit, embouti à froid
 Section 222 x 75 x 7 mm

SUSPENSION

Ressorts à lames
 AV : points fixes et jumelles + amortisseurs, flexibilité 5,5 %
 AR : points fixes et jumelles + compensateurs à lames, flexibilité 2,75 % à 0,9 %

DIRECTION

Vis globique et galet

FREINAGE

Frein principal pneumatique à deux circuits indépendants (hydraulique pour le tracteur, pneumatique pour la semi-remorque) - Pression 8 kg/cm²
 Frein de secours pneumatique indépendant agissant sur les roues AR du tracteur (et de la semi-remorque)
 Frein de parage mécanique à cliquets sur les roues AR du tracteur
 Frein automatique en cas de rupture d'attelage
 Frein direct de semi-remorque à commande séparée
 Surface de freinage 3 110 cm²

CABINE AVANCÉE BASCULABLE 3 PLACES

Basculement à 60° autorisant un accès total au moteur
 Verrouillage de sécurité au châssis
 Moteur sous plancher entièrement isolé de la cabine
 Pare-brise panoramique d'une seule pièce
 Isolation thermique et phonique sur pavillon, dos de cabine, plancher
 Tapis caoutchouc moulé
POSTE DE CONDUITE
 Siège conducteur réglable
 Banquette passagers 2 places
 Tableau de bord groupé : compte-tours - compteur kilométrique - totalisateur journalier - indicateur de pression d'air - manomètre d'huile - thermomètre d'eau
 Lave-glaces - 2 pare-soleil orientables - cendrier - vide-poches - porte-manteaux - plafonnier - poignées montoirs
 Climatisation par air pulsé et filtré avec dégivres
 Glaces entièrement descendantes et déflecteurs orientables

EQUIPEMENT ELECTRIQUE

4 batteries de 6 V - 112 Ah, tension 24 V
 Alternateur 25 A

RESERVOIR DE GAS-OIL

1 de 150 litres

PNEUMATIQUES

10, 22, 5 XT ou 9, 00-20 V 10 ou SP

EQUIPEMENTS OPTIONNELS

- Bâti de sellette et sellette 34"
 - Prise de mouvement 12,3 mkg ou 21,5 mkg - 20 ou 36 ch à 1 200 tr/mn
 - Ralentisseur Telma CA 135 (sauf avec pont 2 vitesses)
 - Pont à 2 vitesses donnant 10 vitesses - Rapport 1/1, 39
 - Servo-direction hydraulique
 - Amortisseurs hydrauliques à l'AR
 - Compensateurs AR Evid-Gorn
 - Radio - Phares anti-brouillard
 - Cabine couchette
- Pour tout autre équipement, se reporter au "tarif des options"

VOTRE CONCESSIONNAIRE

Les descriptions et caractéristiques de cette fiche sont données à titre d'indication et non d'engagement

FFSA/UNIC

3 bis, rue Salomon de Rothschild
 92-Suresnes - tél. : 772.15.15
 R. C. Seine 60 B 5910 - Capital 140 600 000 F