

camions  
**UNIC**  
**FIAT**

# UNIC T9MC

VOSGES 9MC

tracteur 21 t

cabine avancée basculable

moteur 160 ch

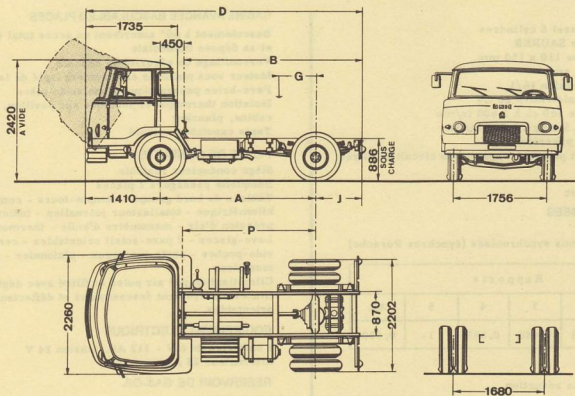

### DIMENSIONS

A	2 950
B	3 350
D	5 210
G	200 à 420
J	850
P	2 500
R. braquage	6 200

### POIDS (kg)

Empat.	2,95 m
Châssis cabine *	3 520
S/essieu AV essieu AR	2 370 1 150
Charge remorquable	17 480
Charge s/sellette (y compris sellette et roue de secours)	7 150 à 7 770
P. T. R.	21 000
Maxi S/essieu AV essieu AR	4 000 8 000

\* en ordre de marche, sans roue de secours, sans sellette, ni conducteur

#### MOTEUR

Type CP 3 - Diesel 6 cylindres  
 Injection directe SAURER  
 Alésage x course 110 x 130 mm  
 Cylindrée 7 412 cm<sup>3</sup>  
 Taux de compression 16/1  
 Puissance administrative 20 CV  
 Puissance réelle 160 ch à 2 600 tr/mn  
 Couple maxi 52,5 mkg à 1 200 tr/mn  
 Graissage sous pression  
 Refroidissement par eau, capacité du circuit 29 litres

#### EMBRAYAGE

Monodisque à sec

#### BOITE DE VITESSES

UNIC B 150  
 5 rapports AV tous synchronisés (synchros Porsche)

Rapports					
1	2	3	4	5	AR
0,151	0,278	0,448	0,681	1.	0,150

#### PONT ARRIERE

Porteur à simple réduction

Couples	Vitesses (km/h)		Rampes gravies maxi
	à 1 000 tr/mn	maxi	PTR 21 t
6 x 44	3,9	69	16,6 %
7 x 43	4,6	82	13,9 %
7 x 39	5,1	91	12,6 %
8 x 41	5,5	99	11,6 %

#### CHASSIS

Droit, embouti à froid  
 Section 222 x 75 x 7 mm

#### SUSPENSION

Ressorts à lames

AV : points fixes et jumelles + amortisseurs, flexibilité 5,5 %

AR : points fixes et jumelles + compensateurs à lames, flexibilité 2,75 % à 0,9 %

#### DIRECTION

Vis globique et galet

#### FREINAGE

Frein principal pneumatique à deux circuits indépendants (hydraulique pour le tracteur, pneumatique pour la semi-remorque) - Pression 8 kg/cm<sup>2</sup>

Frein de secours pneumatique indépendant agissant sur les roues AR du tracteur (et de la semi-remorque)

Frein de parage mécanique à cliquets sur les roues AR du tracteur

Frein automatique en cas de rupture d'attelage

Frein direct de semi-remorque à commande séparée

Surface de freinage 3 110 cm<sup>2</sup>

#### CABINE AVANCÉE BASCULABLE 3 PLACES

Basculement à 60° autorisant un accès total au moteur et sa dépose immédiate

Verrouillage de sécurité au châssis

Moteur sous plancher entièrement isolé de la cabine

Pare-brise panoramique d'une seule pièce

Isolation thermique et phonique sur pavillon, dos de cabine, plancher

Tapis caoutchouc moulé

#### POSTE DE CONDUITE

Siège conducteur réglable

Banquette passagers 2 places

Tableau de bord groupé : compte-tours - compteur kilométrique - totalisateur journalier - indicateur de pression d'air - manomètre d'huile - thermomètre d'eau

Lave-glaces - 2 pare-soleil orientables - cendrier - vide-poches - porte-manteaux - plafonnier - poignées montoirs

Climatisation par air pulsé et filtré avec dégivreurs.

Glaces entièrement descendantes et déflecteurs orientables

Climatiseur par air pulsé et filtré avec dégivreurs.

Glaces entièrement descendantes et déflecteurs orientables

Glaces entièrement descendantes et déflecteurs orientables

#### EQUIPEMENT ELECTRIQUE

4 batteries de 6 V - 112 Ah, tension 24 V

Alternateur 25 A

#### RESERVOIR DE GAS-OIL

1 de 150 litres

#### PNEUMATIQUES

10, 22, 5 XT ou 9, 00-20 V 10 ou SP

#### EQUIPEMENTS OPTIONNELS

- Bâti de sellette et sellette 34"

- Prise de mouvement 12,3 mkg ou 21,5 mkg - 20 ou 36 ch à 1 200 tr/mn

- Ralentisseur Telma CA 135 (sauf avec pont 2 vitesses)

- Pont à 2 vitesses donnant 10 vitesses

- Servo-direction hydraulique

- Amortisseurs hydrauliques à l'AR

- Compensateurs AR Evid-Gom

- Radio - Phares anti-brouillard

Pour tout autre équipement, se reporter au "tarif des options"

#### VOTRE CONCESSIONNAIRE

Les descriptions et caractéristiques de cette fiche sont données à titre d'indication et non d'engagement

#### FFSA/UNIC

3 bis, rue Salomon de Rothschild

92-Suresnes - tél. : 772.15.15

R. C. Seine 60 B 5910 - Capital 130 120 000 F