

camions
UNIC
FIAT

UNIC T200A

IZOARD 200
 tracteur 35/38 t
 cabine avancée
 moteur 200 ch

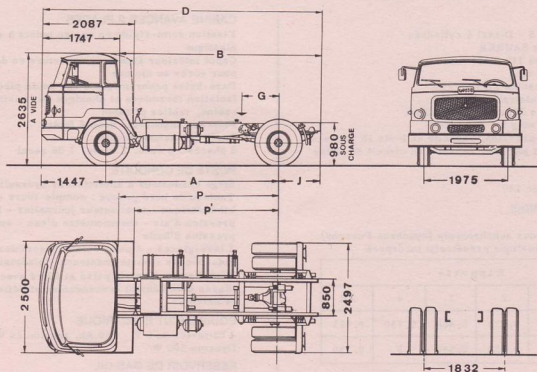

DIMENSIONS

A	3 000	3 900
B	3 650	4 550
D	5 397	6 297
G	200 à 440	200 à 540
J	950	950
P	2 700	3 600
P'	2 360	2 960
R, braquage	5 400	6 700

POIDS (kg)

	Code 35 t		Code 38 t	
	3 m	3,90 m	3 m	3,90 m
Empat.				
Châssis cabine *	(1) 5 490	(1) 5 690	(1) 5 490	(1) 5 690
S/essieu AV essieu AR	3 400 2 090	3 505 2 185	3 400 2 090	3 505 2 185
Charge remorquable	29 510	29 310	32 510	32 310
Charge s/sellette (y compris sellette et roue de secours)	11 310 à 12 370	11 050 à 12 170	11 310 à 12 370	11 050 à 12 170
P. T. R.	35 000	35 000	38 000	38 000
Maxi S/essieu AV essieu AR	5 400 13 000	5 400 13 000	5 400 13 000	5 400 13 000

* en ordre de marche, sans roue de secours, sans sellette, ni conducteur
 (1) pour cabine profonde, majorer ces poids de 60 kg

MOTEUR

UNIC type L 42 S - Diesel 6 cylindres
Injection directe SAURER
Alésage x course 119 x 121 mm
Cylindrée 8 075 cm³
Taux de compression 17/1
Puissance administrative 22 CV
Puissance réelle 200 ch à 2 600 tr/mn
Couple maxi 63 mkg à 1 400 tr/mn
Graissage sous pression, capacité en huile 18 litres
Refroidissement par eau, capacité du circuit 36 litres

EMBRAYAGE

Monodisque à sec 14"

BOITE DE VITESSES

UNIC B 181
8 rapports AV tous synchronisés (synchros Porsche)
Réducteur pneumatique présélectif incorporé

Rapports					
	1	2	3	4	AR
R	0,113	0,233	0,408	0,730	0,095
N	0,115	0,320	0,559	1	0,130

PONT ARRIERE

Porteur à simple réduction

Couples	Vitesses (km/h)		Rampes gravies maxi	
	à 1 000 tr/mn	maxi	PTR 35 t	PTR 38 t
6 x 47	2,9	71	18,5 %	16,9 %
8 x 57	3,2	77	16,7 %	15,3 %
9 x 57	3,6	87	14,9 %	13,7 %

CHASSIS

Droit, fortement entretroisé et embouti à froid
Section 310 x 110 x 9 mm

SUSPENSION

Ressorts à lames, flexibilité 5,2 % à l'AV,
1,25 % à l'AR
AV : points fixes et jumelles + amortisseurs
AR : points fixes et glissières + compensateurs à lames

DIRECTION

Vis globique et galet
Servo-direction hydraulique

FREINAGE

Frein principal pneumatique à deux circuits indépendants (tracteur et semi-remorque) -
Pression 8 kg/cm²
Frein de secours pneumatique à circuit indépendant agissant sur les roues AR du tracteur (et de la semi-remorque)
Frein direct séparé de semi-remorque
Frein de parage mécanique à cliquets sur les roues AR du tracteur
Frein automatique en cas de rupture d'attelage
Surface de freinage 5 540 cm²

CABINE AVANCÉE 2 PLACES

Fixation semi-rigide en quatre points à suspension élastique
Capot intérieur étanche - ouverture en deux parties pour accès au moteur
Pare-brise panoramique d'une seule pièce
Isolation thermique et phonique sur pavillon, dos de cabine, tablier et capot
Plancher insonorisé doublé feutre
Tapis caoutchouc moulé
5 phares : 2 code, 2 route, 1 de recul

POSTE DE CONDUITE

Siège conducteur à amortisseur hydraulique
Tableau de bord groupé : compte-tours - compteur kilométrique - totalisateur journalier - indicateur de pression d'air - thermomètre d'eau - voyant de pression d'huile
2 lave-glaces - 2 pare-soleil orientables - cendrier - vide-poches - porte-manteaux - plafonnier
Climatisation par air pulsé et filtré avec dégivreurs
Glaces entièrement descendantes et déflecteurs orientables

EQUIPEMENT ELECTRIQUE

4 batteries de 6 V - 160 Ah, tension 24 V
Dynamo 500 W

RESERVOIR DE GAS-OIL

1 de 200 litres sur empat. 3 m
2 de 150 litres sur empat. 3,90 m

PNEUMATIQUES

F 20 XT ou 12, 00-20 V 10 ou RB 6

EQUIPEMENTS OPTIONNELS

- Bâti de sellette et sellette 36"
- Cabine profonde avec couchette et siège passager "relax" (dossier inclinable - accoudoirs relevables - tête réglable)
- Servo-débrayage pneumatique
- Ralentisseur Telma CA 200 (empat. 3,90 m)
- Prise de mouvement 21,5 mkg - 30 ch à 1 000 tr/mn
- Pont AR à double démultiplication (70 km/h)
- Différentiel autobloquant DAP "No Spin"
- Barre stabilisatrice AR
- Alternateur 24 V - 25 ou 50 A
- Radio - Phares anti-brouillard
- Equipements pétroliers (voir tarif options)
- Essieu AV 6,5 t autorisant 32 t avec semi-remorque un essieu et une plus grande avancée de sellette (T 200 RA)

Pour tout autre équipement, se reporter au "tarif des options"

VOTRE CONCESSIONNAIRE

Les descriptions et caractéristiques de cette fiche sont données à titre d'indication et non d'engagement

FFSA/UNIC

3 bis, rue Salomon de Rothschild
92-Suresnes - tél. : 772.15.15

R. C. Seine 60 B 5910 - Capital 130 120 000 F