

IZOARD 200

200 ch

P.T.R. 35 T / 38 T

CABINE AVANCÉE

TRACTEUR ROUTIER



MOTEUR DIESEL UNIC 6 CYLINDRES INJECTION DIRECTE SAURER

Puissance réelle 200 ch à 2 600 tr/mn
Puissance fiscale 22 CV

Alésage 119 mm - course 121 mm
Cylindrée 8 075 cm³
Couple maxi 63 mkg à 1400 tr/mn
Taux de compression 17

Contenance du carter d'huile 18 litres
Graissage sous pression

2 filtres à huile
Contenance du circuit
de refroidissement 36 litres

Bloc moteur en fonte
2 culasses en fonte allié
Chemises humides amovibles
Vilebrequin à 7 paliers
Arbre à cames en acier traité
par induction
Coussinets au cupro-plomb indium

Chambre de combustion Saurer
dans le piston

Soupapes en tête
Équilibrage par damper
à huile de silicone

AUTRES CARACTÉRISTIQUES TECHNIQUES

EMBAYAGE monodisque à sec 14"

Sur demande; Servo-débrayage pneumatique

BOITE DE VITESSES UNIC

8 vitesses toutes synchronisées par synchros Porsche
Réservoir d'air indépendant de 8 litres

	Rapport des vitesses (8 AV + 2 AR)				
	1	2	3	4	AR
Réduites	0,113	0,233	0,408	0,730	0,095
Normales	0,155	0,320	0,559	1	0,130

Sur demande: Prise de mouvement 21,5 mkg - 30 ch à 1 000 tr/mn

PONT AR Banjo à simple démultiplication

COUPLES DE PONT	Vitesses		Couples aux Roues Maxi m/kg	Rampes 35 T %	gravies 38 T %
	à 1 000 tr/mn Km/h	Maxi Km/h			
6 x 47	3	71	3 546	18,5	16,9
8 x 57	3,2	80	3 230	16,7	15,3

Sur demande: pont à double réduction 13 x 29/15 x 57-70 km/h

CADRE de châssis droit, fortement entretoisé, embouti à froid
et soude électriquement par points. Sections: 310 x 110 x 9 mm

Sur demande: bâti de sellette et sellette 36"

SUSPENSION

Ressorts à lames semi-elliptiques à flexibilité variable

AV: Points fixes et jumelles + amortisseurs

AR: Points fixes et glissières + compensateurs à lames

DIRECTION Gemmer à vis globique et galet

Servo-direction hydraulique

FREINAGE à air comprimé à triple circuit

1 circuit tracteur + 1 circuit semi-remorque + 1 circuit secours
sur tracteur et semi-remorque

Frein principal à air comprimé, 2 circuits indépendants agissant:

- sur les roues AV et AR du tracteur 1 réservoir d'air de 60 litres
- sur les roues de la semi-remorque 1 réservoir d'air de 20 litres

Frein de Secours à air comprimé, 1 circuit indépendant agissant:

- sur les roues AR du tracteur et de la semi-remorque
1 réservoir d'air de 30 litres

Frein automatique en cas de rupture d'attelage

Frein de Parage mécanique à cliquets, sur les roues AR du
tracteur

Frein direct de semi-remorque à commande séparée au volant

Surface de freinage: AV 2 260 cm² - AR 3 020 cm²

Sur demande: Ralentisseur TELMA sur empatement 3 m 90

RÉSERVOIRS DE GAS-OIL: 2 de 150 litres sur empt. 3,90 m
1 de 200 litres sur empt. 3,00 m

PNEUMATIQUES: dimensions F20 XT ou 6-20 3B ou 12.00 - 20 V10

Sur demande: Porte-roue de secours

ÉQUIPEMENT ÉLECTRIQUE:

4 batteries de 6 volts 160 amp/h à l'extérieur de la cabine
Éclairage sous 24 volts. Démarreur 5 ch. Dynamo 500 watts

Sur demande: Alternateur 24 volts 20 à 60 amp.

T200

CABINE AVANCÉE

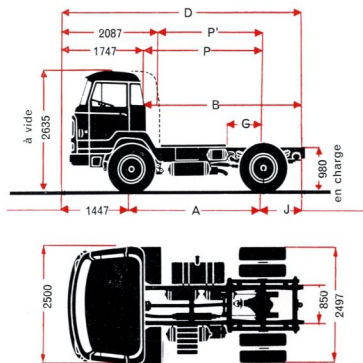

Construction tout acier
Fixation semi-rigide au châssis
Peinture cuite au four

Capot intérieur étanche
enduit d'un épais isolant
ouverture en 2 parties pour
accès au moteur

Pare-brise panoramique d'une seule pièce
Rétroviseurs de grandes dimensions
Climatiseur à air pulsé et filtre
Dégivreurs orientables
Glaces de portières
entièrement descendantes — Déflecteurs

Nouveaux sièges en mousse de latex
garnis « skai » et tissu aéré Arlyn lavable
Siège conducteur à suspension
réglable

Isolation thermique et phonique : pavillon,
arrière cabine, tablier, capot
Plancher insonorisé doublé feutre
Tapis caoutchouc

2 lave-glaces, 2 pare-soleil orientables
Cendrier, vide-poches
Porte-manteaux, plafonnier
Poignées montoirs
Fusibles groupés dans un coffret
sous la planche de bord

Nouveau tableau de bord groupant :
instruments de contrôle et voyants lumineux
compte-tours, totalisateur journalier
indicateurs de pression d'air et d'huile
5 phares : 2 code, 2 route, 1 de recul

Sur demande :

Cabine avancée couchette avec matelas
Radio, phares anti-brouillard



3 bis rue Salomon de Rothschild
92 - Suresnes 506 21-40 et 21-80
F F S A

R.C. Seine 60 B 5 910 - Cap. 129 691.000 F

EMPATTEMENT	3,00m		hors code 3,00m		3,90m		hors code 3,90m	
POIDS (kg)								
Châssis-cabine en ordre de marche avec roue de secours outillage pleins, plage de protection entre longerons AR sans sellette (1)		5.490		5.690		29.510		32.310
Semi-remorque chargée		29.510		32.510		29.510		32.310
		11.310		11.050				
Charge sur sellette		à		à				
		1.2370		1.2170				
Charge utile moyenne		23.000		26.000		23.000		26.000
Poids total roulant		35.000		38.000		35.000		38.000

DIMENSIONS (mm)

	A	3.000	3.000	3.900	3.900
B		3.650		4.550	
D		5.397		6.297	
G		200		200	
J		440		540	
P		950		950	
Rayon de braquage		2.700		3.600	
		5.400		6.700	

(1) pour cabine couchette majorer ces poids de 60 kg

Votre concessionnaire

Les descriptions et caractéristiques de cette fiche sont données à titre d'indication et non d'engagement.