

UNIC T11RA

VERCORS 11R
 tracteur 29 t
 cabine avancée
 moteur 165 ch

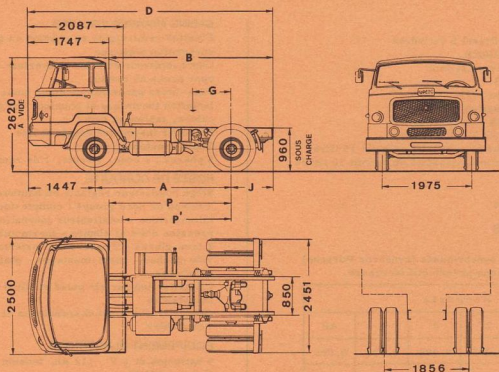

DIMENSIONS

A	3 000	3 900
B	3 650	4 550
D	5 397	6 297
G	200 à 410	200 à 410
J	950	950
P	2 700	3 600
P'	2 360	2 260
R. braquage	5 400	6 700

POIDS (kg)

Empat.	3 m	3,90 m
Châssis cabine	(1) 4 925	(1) 5 025
S/essieu AV essieu AR	3 165 1 760	3 225 1 800
Charge remorquable	24 075	23 975
Charge s/selle à (y compris selle et roue de secours)	10 115 à 10 935	10 220 à 10 835
P. T. R.	29 000	29 000
Maxi S/essieu AV essieu AR	5 400 11 500	5 400 11 500

* en ordre de marche, sans roue de secours, sans
 selle, ni conducteur
 (1) pour cabine couchette, majorer ces poids de 70 kg

camions
UNIC
FIAT

UNIC T11RA
 VERCORS 11R
 tracteur 29 t
 cabine avancée
 moteur 165 ch

MOTEUR

UNIC type L 52 S - Diesel 5 cylindres
 Injection directe SAURER
 Alésage x course 119 x 121 mm
 Cylindrée 6 730 cm³
 Taux de compression 17/1
 Puissance administrative 18 CV
 Puissance réelle 165 ch à 2 600 tr/mn
 Couple maxi 52,5 mkg à 1 400 tr/mn
 Graissage sous pression, capacité en huile 15 litres
 Refroidissement par eau, capacité du circuit 30 litres

EMBRAYAGE

Monodisque à sec 14"

BOITE DE VITESSES

UNIC B 181

8 rapports AV tous synchronisés (synchros Porsche)
 Réducteur pneumatique présélectif incorporé

Rapports					
	1	2	3	4	AR
R	0,113	0,233	0,408	0,730	0,095
N	0,155	0,320	0,559	1	0,130

PONT ARRIERE

Porteur à simple réduction

Couples	Vitesses (km/h)		Rampes gravies maxi
	à 1 000 tr/mn	maxi	PTR 29 t
9 x 65	3,1	74	17,6 %
9 x 57	3,5	84	15,3 %
10 x 57	3,9	94	13,7 %

CHASSIS

Droit, fortement entretoisé et embouti à froid
 Section 310 x 110 x 9 mm

SUSPENSION

Ressorts à lames à flexibilité variable à l'AR
 AV : points fixes et jumelles + amortisseurs, flexibilité 5,2 %
 AR : points fixes et glissières + compensateurs à lames, flexibilité 1,55 %

DIRECTION

Vis globique et galet

FREINAGE

Frein principal pneumatique à deux circuits indépendants (tracteur et semi-remorque) - Pression 8 kg/cm²
 Frein de secours pneumatique indépendant agissant sur les roues AR du tracteur (et de la semi-remorque)
 Frein de parcage mécanique à cliquets sur les roues AR du tracteur
 Frein automatique en cas de rupture d'attelage
 Surface de freinage 5 188 cm²

CABINE AVANCÉE 2 PLACES

Fixation semi-rigide au châssis en quatre points à suspension élastique
 Capot intérieur étanche - ouverture en deux parties pour accès au moteur
 Pare-brise panoramique d'une seule pièce
 Isolation thermique et phonique sur pavillon, dos de cabine, tablier et capot
 Plancher insonorisé doublé feutre
 Tapis caoutchouc moulé
 5 phares : 2 code, 2 route, 1 de recul

POSTE DE CONDUITE

Siège conducteur réglable en hauteur et en avancée
 Tableau de bord groupé : compte-tours - compteur kilométrique - totalisateur journalier - indicateurs de pression d'air et d'huile - thermomètre d'eau
 2 lave-glaces - 2 pare-soleil orientables - cendrier - vide-poches - porte-manteaux - plafonnier - poignées montoirs
 Climatisation par air pulsé et filtré avec dégivreurs orientables
 Glaces entièrement descendantes et déflecteurs orientables

EQUIPEMENT ELECTRIQUE

4 batteries de 6 V - 112 Ah, tension 24 V
 Dynamo 500 W

RESERVOIR DE GAS-OIL

1 de 150 litres

PNEUMATIQUES

E 20 XT ou 11, 00-20 V 10 ou RB 6

EQUIPEMENTS OPTIONNELS

- Cabine profonde avec couchette et siège passager "relax" (dossier inclinable - accoudoirs relevables - tête à réglable)
- Bâti de sellette et sellette 36"
- Ralentisseur Telma CA 160 sur empat. 3,90 m
- Prise de mouvement 21,5 mkg - 30 ch à 1 000 tr/mn
- Barre stabilisatrice AR
- Servo-débrayage pneumatique
- Servo-direction hydraulique
- Siège conducteur à amortisseur hydraulique
- Alternateur 24 V - 25 ou 50 A
- Radio - Phares anti-brouillard
- Housse de capot moteur

Pour tout autre équipement, se reporter au "tarif des options"

VOTRE CONCESSIONNAIRE

Les descriptions et caractéristiques de cette fiche sont données à titre d'indication et non d'engagement

FFSA/UNIC

3 bis, rue Salomon de Rothschild
 92-Suresnes - tél. : 772.15.15

R.C. Seine 60 B 5910 - Capital 130 120 000 F