



DIESEL-MOTOR UNIC 5-ZYLINDER DIREKT EINGESPRITZT

Steuer-PS 34
Höchstleistung 165 PS bei 2600 U/min
Drehmoment 52,5 mkg bei 1400 U/min
Zylinderinhalt 6730 cm²
Bohrung 119 mm
Hub 121 mm
Verdichtung 17 : 1
Inhalt Kühlsystem 30 l
Inhalt Ölwanne Motor 15 l

Vorbehandelter gegossener Motorblock mit nassen, auswechselbaren Zylinderbüchsen. 2 Zylinderköpfe. Nockenwelle aus induktionsbehandeltem Stahl. 6fach gelagerte Kurbelwelle. Bimetall-Lagerschalen aus Kupfer-Blei-Indium. Spezialölfilter. Verbrennungsraum im Kolben. Schwingungsdämpfer.

WEITERE TECHNISCHE MERKMALE

KUPPLUNG: Einscheiben-Trockenkupplung 14"
Auf Wunsch und gegen Mehrpreis: Servo-Betätigung.

GETRIEBE: 8-Gang Synchrongetriebe System Porsche mit eingebautem pneumatisch schaltbarem Vorwähl-Vorgelege.

	Getriebeuntersetzungen (8 Vorwärts-, 2 Rückwärtsgänge)				
	1.	2.	3.	4.	rückw.
untersetzt	0,114	0,224	0,419	0,732	0,124
normal	0,156	0,305	0,572	1	0,170

Auf Wunsch und gegen Mehrpreis:
Nebenantrieb von 21,3 mkg und 20 PS oder 21,5 mkg und 36 PS bei 1200 U/min

HINTERACHSE: Einfache Rücksetzung Typ Banjo

Untersetzung der Hinterachse	Geschwindigkeiten		Maximales Drehmoment in mkg	Steigfähigkeit 27 t in %
	bei 1000 U/min in km/Std.	maximale in km/Std.		
7 x 57	2,7	66	3060	21,7
9 x 65	3,1	75	2710	19,1
9 x 57	3,5	85	2376	16,6

CHASSIS: Gerader und versteifter, im Kaltverfahren gepresster Rahmen von 310 x 110 x 9 mm

FEDERUNG: Vorne halbelliptische Blattfedern und doppelt wirkende Stossdämpfer. Hinten halbelliptische Blattfedern mit Hilfs-Zusatzfedern. Progressive Wirkung.

Auf Wunsch und gegen Mehrpreis:
Hinten pneumatische Federung «Isostable»

LENKUNG:

Schneckenrollenlenkung System Gemmer
Hydraulische Lenkhilfe

BREMSEN:

Fussbremse: Unabhängige 2-Kreis-Druckluftbremsen
Handbremse: Unabhängige Druckluftbremse, auf die Hinterräder wirkend
Sicherheitsbremse: Mechanische Feststellbremse, auf die Hinterräder wirkend
Bremsfläche: vorne 2168 cm², hinten 3020 cm²
Motorbremse
Auf Wunsch und gegen Mehrpreis:
Telma-Wirbelstrombremse

TREIBSTOFFTANK:

150 l

BEREIFUNG:

11.00 x 20

ELEKTRISCHE ANLAGE: 24 Volt

4 Batterien zu 6 Volt und 112 Amp.
Anlasser 5 Volt
Dynamo 500 Watt

Auf Wunsch und gegen Mehrpreis:

Wechselstromlichtmaschine 24 Volt, 20-60 Amp.

T 11A

FRONTLENKER-KABINE

Ganzstahlkonstruktion
Montage auf dem Chassis mittels
Silentblocks
Einbrennlackierung

Motorhaube in der Kabine speziell
isoliert und geteilt (daher gute
Zugänglichkeit zum Motor)

Hervorragende Sichtverhältnisse
Einteilige Windschutzscheibe
Grosse Rückspiegel
Wirksame Klimaanlage
Breite Türen, guter Einstieg
Rampenfenster

Sitze aus Latex abwaschbar
Spezial-Fahrersitz verstellbar

Vorzügliche Isolation gegen Wärme und
Schall
Gummiteppiche

Scheibenwaschanlage,
2 Sonnenblenden, Handschuhfach,
Kleiderhaken usw.

Neues Armaturenbrett mit vollzähligen
Kontrollinstrumenten, Tourenzähler und
Tachograph

Gegen Mehrpreis:
Radio, Schlafkabine, Nebellampen

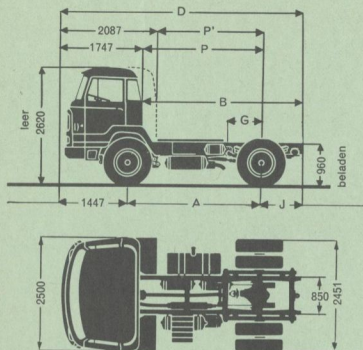

Radstand 3,00 m 3,80 m

GEWICHTE (kg)

Chassis fahrbereit mit Kabine, Ersatzrad, Werkzeug und
vollem Tank (1)

5 095 5 170

Totalgewicht

27 000 27 000

MASSE (mm)

A	3 000	3 800
B	3 650	4 450
D	5 397	6 197
G	200-540	200-530
J	950	950
P	2 700	3 500
Wendekreis	5 400	6 500

(1) für Schlafkabine 60 kg Mehrgewicht

Ihr Koncessionär und Importeur:

garage kurve

MAX THOMMEN 4416 BUBENDORF BL TELEFON 061 - 84 84 21

Die Beschreibungen und technischen Daten sind unverbindlich und lediglich als Richtlinien zu betrachten



3 bis rue Salomon de Rothschild
92 - Suresnes (France)

FFSA

R.C. Seine 60 B 5910 - Cap. 129 691 000 F