

VERCORS 11

165 ch

P.T.R. 27 T
CABINE AVANCÉE

TRACTEUR ROUTIER



**MOTEUR DIESEL UNIC
5 CYLINDRES
INJECTION DIRECTE
SAURER**

Puissance réelle 165 ch à 2 600 tr/mn
Puissance fiscale 18 CV

Alésage 119 mm - course 121 mm

Cylindrée 6 730 cm³

Couple maxi 52,5 mkg à 1 400 tr/mn

Taux de compression 17

Contenance du carter d'huile 15 litres

Graissage sous pression

1 filtre à huile

Contenance du circuit

de refroidissement 30 litres

Bloc moteur en fonte

2 culasses en fonte alliée

Chemises humides amovibles

Vilebrequin à 6 paliers

Arbre à cames en acier traité

par induction

Coussinets au cupro-plomb indium

Chambre de combustion Saurer

dans le piston

Soupapes en tête

Équilibrage par damper

à huile de silicone

AUTRES CARACTÉRISTIQUES TECHNIQUES

EMBRAYAGE monodisque à sec 14"

Sur demande : Servo-débrayage pneumatique

BOITE DE VITESSES UNIC

8 vitesses toutes synchronisées par synchros Porsche

Réducteur pneumatique présélectif incorporé

Réservoir d'air indépendant de 8 litres

Rapport des vitesses (8 AV + 2 AR)

| | 1 | 2 | 3 | 4 | AR |
|----------|-------|-------|-------|-------|-------|
| Réduites | 0,114 | 0,224 | 0,419 | 0,732 | 0,124 |
| Normales | 0,156 | 0,305 | 0,572 | 1 | 0,170 |

Sur demande : Prise de mouvement 12,3 ou 21,5 mkg - 20 ou 36 ch à 1 200 tr/mn

PONT AR Banjo à simple démultiplication

| COUPLES DE PONT | Vitesses | | Couples aux Roues Maxi m/kg | Rampes gravies 27 T % |
|-----------------|--------------------|-----------|-----------------------------|-----------------------|
| | à 1 000 tr/mn Km/h | Maxi Km/h | | |
| 7 × 57 | 2,7 | 66 | 3 060 | 21,7 |
| 9 × 65 | 3,1 | 75 | 2 710 | 19,1 |
| 9 × 57 | 3,5 | 85 | 2 376 | 16,6 |

CADRE de châssis droit, fortement entretroisé, embouti à froid et soudé électriquement par points. Sections : 310 × 110 × 9 mm

Sur demande : bâti de sellette et sellette de 36"

SUSPENSION

Ressorts à lames semi-elliptiques à flexibilité variable

AV : Points fixes et jumelles + amortisseurs

AR : Points fixes et glissières + compensateurs à lames

DIRECTION Gemmer à vis globique et galet

Sur demande : Servo-direction hydraulique

FREINAGE à air comprimé à triple circuit

1 circuit tracteur + 1 circuit semi-remorque + 1 circuit secours sur tracteur et semi-remorque

Frein principal à air comprimé, 2 circuits indépendants agissant :

- sur les roues AV et AR du tracteur 1 réservoir d'air de 60 litres
- sur les roues de la semi-remorque 1 réservoir d'air de 20 litres

Frein de Secours à air comprimé, 1 circuit indépendant agissant :

- sur les roues AR du tracteur et de la semi-remorque 1 réservoir d'air de 30 litres

Frein automatique en cas de rupture d'attelage

Frein de Parcage mécanique, à cliquets, sur les roues AR du tracteur

Surface de freinage : AV 2 168 cm² - AR 3 020 cm²

Sur demande : Ralentisseur TELMA. Frein sur échappement

RÉSERVOIR DE GAS-OIL 1 de 150 litres

PNEUMATIQUES : dimensions E 20 X ou 11.00 - 20 V 10 ou R B6

Sur demande : Porte-roue de secours

ÉQUIPEMENT ÉLECTRIQUE :

4 batteries de 6 volts 112 amp/h à l'extérieur de la cabine

Eclairage sous 24 volts. Démarreur 5 ch. Dynamo 500 watts

Sur demande : Alternateur 24 volts 20 à 60 amp.

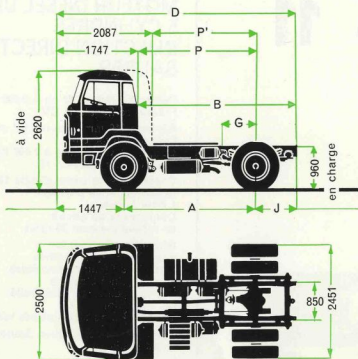

CABINE AVANCÉE

Construction tout acier
Fixation semi-rigide au châssis
Peinture cuite au four

Capot intérieur étanche
enduit d'un épais isolant
ouverture en 2 parties pour
accès au moteur

Pare-brise panoramique d'une seule pièce
Rétroviseurs de grandes dimensions
Climatiseur à air pulsé et filtré
Dégivreurs orientables
Glaces de portières
entièrement descendantes — Défecteurs

Nouveau siège en mousse de latex
garni « skaï » et tissu Arlyn lavable.
Siège conducteur inclinable
et réglable en avancée
Banquette passager 2 places

Isolation thermique et phonique : pavillon,
arrière cabine, tablier, capot
Plancher insonorisé doublé feutre
Tapis caoutchouc

2 lave-glaces, 2 pare-soleil orientables
Cendrier, vide-poches
Porte-manteaux, plafonnier
Poignées montoirs
Fusibles groupés dans un coffret
sous la planche de bord

Nouveau tableau de bord groupant :
instruments de contrôle et voyants lumineux
compte-tours, totalisateur journalier
indicateurs de pression d'air et d'huile
5 phares : 2 code, 2 route, 1 de recul

Sur demande :

Cabine avancée couchette avec matelas
Radio, phares anti-brouillard
Siège conducteur à suspension réglable
Housse de capot moteur

EMPATTEMENT

3,00m 3,90m

POIDS (kg)

Châssis-cabine en ordre de marche avec roue
de secours outillage pleins, plage de protection
entre longerons AR sans sellette (1)

5.095 5.170

Semi-remorque chargée

21.905 21.820

9.405 9.710

Charge sur sellette

à à

10.705 10.690

Charge utile moyenne

16.500 16.400

Poids total roulant

27.000 27.000

DIMENSIONS (mm)

A 3.000 3.900

B 3.650 4.550

D 5.397 6.297

G 200 à 540 200 à 540

J 950 950

P 2.700 3.600

Rayon de braquage 5.400 6.700

(1) pour cabine couchette majorer ces poids de 60 kg

Votre concessionnaire

TULLE - DIESEL

Noël PERRIER

9, Avenue Alsace - Lorraine, 9

Tél. (52) 26.23.87 TULLE

Les descriptions et caractéristiques de cette fiche sont données à titre d'indication et non d'engagement.



3 bis rue Salomon de Rothschild
92 - Suresnes 506 21-40 et 21-80
F F S A

R.C. Seine 60 B 5.910 - Cap. 129.691.000 F