

camions
UNIC

UNIC 27 44 T

1 Z O A R D 19/38 Tonnen / 4x4 / 240 PS DIN
Sattel Schlepperchassis mit Normalkabine

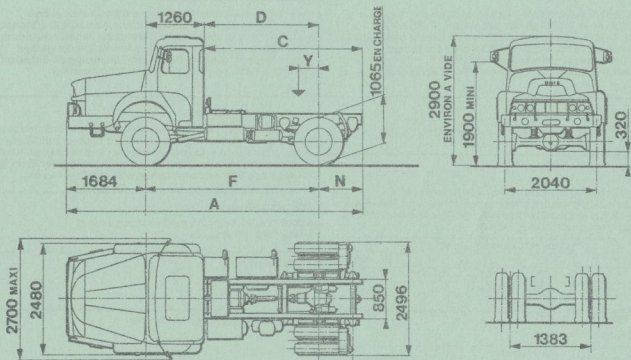
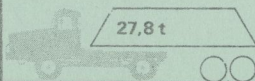

ABMESSUNGEN (mm)

A	6 434
C	3 490
D	2 540
F	3 800
N	950
Y	450
Wende- kreis	17,48 m

GEWICHTE (kg)

Radstand	3,80 m
Chassis * Kabine	7 135
V	4 610
Achsdruck H	2 525
Nutzlast	12 865
Gesamtgew.	19 000
V	6 700
Garantierter Achsdruck H	13 000
Anhängelast	19 000

* In fahrbereitem Zustand: ohne Reserverad, ohne Sattelkupplung, ohne Fahrer

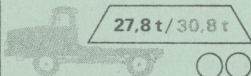

<p>Motor UNIC Typ M 62 S/8-Zylinder-V-Dieselmotor/Direkte Einspritzung/ Bohrung 119 mm/Hub 121 mm/Zylinderinhalt: 10 766 cm³/ Steuer-PS: 54,83/Verdichtungsverhältnis: 17:1/keine Aufladung/ Höchstleistung: 270 PS SAE/240 PS DIN bei 2 600 U/min./ Grösstes Drehmoment: 84 mkg bei 1 400 U/min./ Inhalt Oelwanne: 20 l/Druckschmierung/Inhalt Kühlwassersystem: 53 l</p>	<p>Normalkabine «Bauplatz» Ganzstahlkonstruktion/Montage auf dem Chassis mittels 4 Silentblocks/Grosse Motorhaube, was eine gute Zugänglichkeit zum Motor und Getriebe ergibt/Sehr gross Panoramawindschutz- scheibe/Sehr gute Wärme- und Schallsolation der ganzen Kabine/Doppelt isolierter Boden mit Gummitapich-Einlagen/ Spezialstossstange mit eingebauten Scheinwerfern</p>																							
<p>Kupplung Einscheiben-Trockenkupplung 15" mit Servo-Betätigung</p>	<p>Komfort für den Fahrer Verstellbarer hydraulischer Fahrersitz/Sitzbank für 2 Personen/ Sehr übersichtliches Armaturenbrett mit Tachograph, Touren- zähler, sämtlichen Anzeigeelementen und sämtlichen Kontroll- leuchten/2 Scheibenwischer mit 2 Geschwindigkeiten/Sehr gute Klimaanlage/Scheibenwaschanlage/Sonnenblenden etc.</p>																							
<p>Getriebe UNIC Typ B 181/8 vollsynchronisierte Vorwärtsgänge/ 2 Retourgänge/Eingebautes pneumatisch-schaltbares Vorwahl- Vorgelege/Servo-Schaltheife/Schaltung des Reduktionsgetriebes mittels Zugknopf neben dem Führersitz</p> <table border="1" data-bbox="56 606 502 678"> <thead> <tr> <th colspan="5">Untersetzungsverhältnisse</th> </tr> <tr> <th>R</th> <th>1</th> <th>2</th> <th>3</th> <th>4</th> <th>Retourgang</th> </tr> </thead> <tbody> <tr> <td>N</td> <td>0,113</td> <td>0,233</td> <td>0,408</td> <td>0,730</td> <td>0,095</td> </tr> <tr> <td></td> <td>0,155</td> <td>0,320</td> <td>0,559</td> <td>1</td> <td>0,130</td> </tr> </tbody> </table>	Untersetzungsverhältnisse					R	1	2	3	4	Retourgang	N	0,113	0,233	0,408	0,730	0,095		0,155	0,320	0,559	1	0,130	<p>Elektrische Anlage 4 Batterien à 6 Volt - 112 AH/Spannung 24 Volt 1 Alternator 25 Ampère</p> <p>Treibstofftank 2 Tanks à 150 Liter</p>
Untersetzungsverhältnisse																								
R	1	2	3	4	Retourgang																			
N	0,113	0,233	0,408	0,730	0,095																			
	0,155	0,320	0,559	1	0,130																			
<p>Hinterachse Einfache Rücksetzung</p> <table border="1" data-bbox="56 742 502 792"> <thead> <tr> <th>Untersetzung</th> <th>Höchst- geschw.</th> <th>Steigfähigkeit</th> </tr> </thead> <tbody> <tr> <td>1: 7,33</td> <td>73</td> <td>35,0 %</td> </tr> </tbody> </table>	Untersetzung	Höchst- geschw.	Steigfähigkeit	1: 7,33	73	35,0 %	<p>Zusatzausrüstungen ohne Mehrpreis</p>																	
Untersetzung	Höchst- geschw.	Steigfähigkeit																						
1: 7,33	73	35,0 %																						
<p>Zwischengetriebe 1/1 und 1/1,85 - 16 Vorwärtsgänge, Vorderachse mit Nabenvorgelege und automatischer Diff-Sperre. Elektro-pneumatische Differential Sperre im Zwischengetriebe, Hinterachse mit doppelter Rücksetzung ohne Diff-Sperre.</p>	<p>Zusatzausrüstungen gegen Mehrpreis</p> <ul style="list-style-type: none"> - Hinten Stabilisationsstange - Nebenantrieb inkl. Handgas - Sattelunterbau 40 mm oder 110 mm - Sattelkupplung nach Wunsch - Webasto-Standheizung - Anhängersteckdose 12 Volt - Dachluke - Radio nach Wunsch - 2 Nebel Lampen Bosch - Hinten 4 Pneu Kipperprofil 																							
<p>Chassis Gerader und versteifter, im Kaltverfahren gepresster Rahmen von 310 x 110 x 9 mm</p>																								
<p>Lenkung Schneckenrollenlenkung System Gemmer mit hydraulischer Lenkhilfe</p>																								
<p>Bremsen</p> <p>Fussbremse: Unabhängige direkte 2-Kreis-Druckluftbremse, Handbremse: Mechanische Feststellbremse Notbremse: Unabhängige direkte Druckluftbremse Zusatzbremse: Druckluftgesteuerte Staudruck-Motorbremse Anhängerbremse: Indirekte 2-Leiter-Druckluftbremse Bremsfläche: 3'540 cm² Separate Auflegerbremse: Betätigung am Lenkrad</p>																								
<p>Bereifung 12.00 x 20 Michelin X</p>	<p>Ihre Generalvertretung und Ihr Importeur</p> <p>garage kurve</p> <p>Max Thommen 4416 Bubendorf BL Telefon 061 95 22 33 Telex 63 224 kurve ch</p> <p>Diese Unterlagen sind unverbindlich und dienen lediglich als Richtlinien.</p> <p>3 bis, rue Salomon de Rothschild 92-Suresnes - tél.: 772.15.15 R. C. Seine 60 B 5910 - Capital 140 600 000 F</p>																							
<p>Federung Vorne: Halbelliptische Blattfedern/Doppelt wirkende Stossdämpfer/ Hinten: Halbelliptische Blattfedern/Hilfs-Zusatzfedern/</p>																								