

camions  
**UNIC**  
**FIAT**

# UNIC 2744 T

TRACTEUR 270 ch 4x4 - 35/38 t

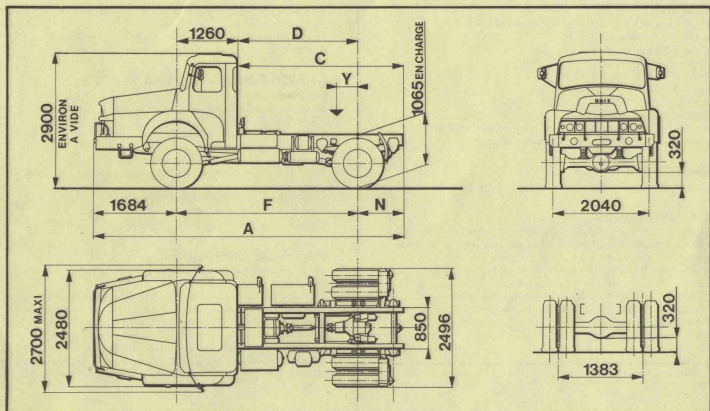
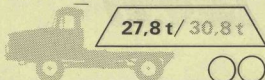

## DIMENSIONS (mm)

A	6 434
C	3 490
D	2 540
F	3 800
N	950
Y	450
R. Braquage *	8 740

\* Rayon de braquage hors tout

## POIDS (kg)

Empattement	3,80 m
Châssis cabine *	7 135
S/essieu AV essieu AR	4 610 2 525
Charge remorquable	27 865/30 865
Charge sur sellette (1)	11 865
P. T. R.	35/38 000
Maxi S/essieu AV essieu AR	6 700 13 000

\* en ordre de marche, avec outillage, les pleins faits, mais sans roue de secours ni conducteur (1) y compris sellette et roue de secours



### MOTEUR

UNIC type V 62 S - Diesel 8 cylindres en V  
Injection directe SAURER  
Alésage x course 119 x 121 mm  
Cylindrée 10 766 cm<sup>3</sup>  
Taux de compression 17/1  
Puissance administrative 29 CV  
Puissance SAE 270 ch à 2 600 tr/mn  
Couple maxi 84 mkg à 1 400 tr/mn  
Graissage sous pression, capacité en huile 20 litres  
Refroidissement par eau, capacité du circuit 53 litres

### EMBRAYAGE

Monodisque à sec 15" - Servo-débrayage pneumatique

### TRANSMISSION

Composée d'une boîte à 8 rapports synchronisés B 181, d'une boîte de transfert à 2 rapports (1/1 et 1,85) d'un pont AV à réduction épicycloïdale dans les moyeux, et d'un pont AR à double réduction dans le nez de pont. Le différentiel de la boîte de transfert peut être bloqué par commande pneumatique. L'ensemble boîte de vitesses + boîte de transfert permet de disposer de gammes de 8 vitesses : 1 gamme "route" et 1 gamme "chantier" à première "rampante".

Gamme route : Vitesses maxi (km/h) à 2 600 tr/mn

1*	2*	3*	4*	5*	6*	7*	8*	AR 1	AR 2
8	11	17	23	29	41	53	73	6,8	9,1

Gamme chantier : Vitesses mini (km/h) à 1 000 tr/mn

1*	2*	3*	4*	5*	6*	7*	8*	AR 1	AR 2
1,7	2,3	3,5	4,8	6,1	8,3	10,9	14,9	1,4	1,9

Rampes gravies théoriques (au couple moteur maxi)

PTR 35 t	PTR 38 t
38 %	35 %

### CHASSIS

Droit, fortement entretroisé et embouti à froid  
Section 310 x 110 x 9 mm

### SUSPENSION

Ressorts à lames à flexibilité variable  
AV : points fixes et jumelles + amortisseurs hydrauliques  
AR : points fixes et glissières + compensateurs à lames

### DIRECTION

Vis globique et galet  
Servo-direction hydraulique

### FREINAGE

Frein principal pneumatique à deux circuits indépendants (tracteur et semi-remorque)  
Frein de secours pneumatique à circuit indépendant agissant sur les roues AR du tracteur (et de la semi-remorque)

Frein de parage mécanique à cliquets sur les roues AR du tracteur

Frein automatique en cas de rupture d'attelage  
Surface de freinage 5 540 cm<sup>2</sup>

### CABINE SEMI-AVANCEE 3 PLACES

Cabine courte de série  
Fixation semi-rigide en quatre points à suspension élastique  
Capot extérieur plongeant articulé latéralement pour accès aisé aux organes moteur  
Pare-brise panoramique d'une seule pièce  
Isolation thermique et phonique sur pavillon, dos de cabine, tablier et capot  
Plancher insonorisé doublé feutre  
Tapis caoutchouc moulé  
5 phares : 2 code, 2 route, 1 de recul

### POSTE DE CONDUITE

Siège conducteur à amortisseur hydraulique  
Banquette passagers 2 places  
Tableau de bord groupé : compte-tours - compteur kilométrique - totalisateur journalier - indicateurs de pression d'air et d'huile - thermomètre d'eau  
2 lave-glaces - 2 pare-soleil orientables - cendrier - vide-poches - porte-manteaux - plafonnier  
Climatisation par air pulsé et filtré avec dégivreurs  
Glaces entièrement descendantes et déflecteurs orientables

### EQUIPEMENT ELECTRIQUE

4 batteries de 6 V - 160 Ah - tension 24 V  
Alternateur 25 A

### RESERVOIR DE GAS-OIL

2 de 150 litres

### PNEUMATIQUES

F 20 XT ou 12.00-20 V 10 ou F 20 SP.

### EQUIPEMENTS OPTIONNELS

- Barre stabilisatrice AR
- Prise de mouvement 45 mkg - 80 ch à 795 tr/mn
- Bâti de sellette et sellette 36"
- Alternateur 24 V - 50 A

Pour tout autre équipement, se reporter au "tarif des options"

### VOTRE CONCESSIONNAIRE

Les descriptions et caractéristiques de cette fiche sont données à titre d'indication et non d'engagement

### FFSA/UNIC

3 bis, rue Salomon de Rothschild  
92-Suresnes - tél. : 772.15.15

R.C. Seine 60 B 5910 Capital 140 600 000 F