

camions  
**UNIC**  
**FIAT**

# UNIC T270

IZOARD 35/38 t - 270 ch

28,9 t

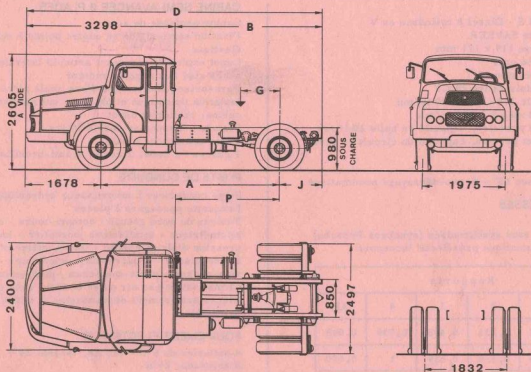
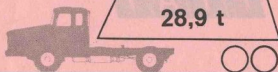

### DIMENSIONS

A	4 000
B	3 330
D	6 628
G	200 à 500
J	950
P	2 380
R. braquage	7 000

### POIDS (kg)

	Code 35 t	Code 38 t
Empat.	4 m	4 m
Châssis cabine *	(1) 6 070	(1) 6 070
S/essieu AV essieu AR	3 785 2 285	3 785 2 285
Charge remorquable	28 930	31 930
Charge s/sellette (y compris sellette et roue de secours)	11 205 à 11 720	11 205 à 11 720
P. T. R.	35 000	38 000
Maxi S/essieu AV essieu AR	5 400 13 000	5 400 13 000

\* en ordre de marche, sans roue de secours, sans sellette, ni conducteur  
 (1) pour cabine normale, réduire ce poids de 60 kg

camions  
**UNIC**  
**FIAT**

**UNIC T270**  
 IZOARD 35/38 t - 270 ch

28,9 t

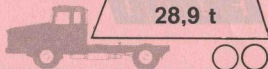

#### MOTEUR

UNIC type V 62 S - Diesel 8 cylindres en V  
 Injection directe SAURER  
 Alésage x course 119 x 121 mm  
 Cylindrée 10 766 cm<sup>3</sup>  
 Taux de compression 17/1  
 Puissance administrative 29 CV  
 Puissance réelle 270 ch à 2 600 tr/mn  
 Couple maxi 84 mkg à 1 400 tr/mn  
 Graissage sous pression, capacité en huile 20 litres  
 Refroidissement par eau, capacité du circuit 53 litres

#### EMBRAYAGE

Monodisque à sec 15" - Servo-débrayage pneumatique

#### BOITE DE VITESSES

UNIC B 181  
 8 rapports AV tous synchronisés (synchros Porsche)  
 Réducteur pneumatique présélectif incorporé

Rapports					
	1	2	3	4	AR
R	0,113	0,233	0,408	0,730	0,095
N	0,155	0,320	0,559	1	0,130

#### PONT ARRIERE

Porteur à simple réduction

Couples	Vitesses (km/h)		Rampes gravées maxi	
	à 1 000 tr/mn	maxi	PTR 35 t	PTR 38 t
8 x 57	3,2	77	22,7 %	20,8 %
9 x 57	3,6	87	20 %	18,4 %
9 x 53	3,9	94	18,5 %	16,9 %

#### CHASSIS

Droit, fortement entretouillé et embouti à froid  
 Section 310 x 110 x 9 mm

#### SUSPENSION

Ressorts à lames à flexibilité variable  
 AV : points fixes et jumelles + amortisseurs  
 AR : points fixes et glissières + compensateurs à lames

#### DIRECTION

Vis globique et galet  
 Servo-direction hydraulique

#### FREINAGE

Frein principal pneumatique à deux circuits indépendants (tracteur et semi-remorque)  
 Frein de secours pneumatique à circuit indépendant agissant sur les roues AR du tracteur (et de la semi-remorque)  
 Frein de parage mécanique à cliquets sur les roues AR du tracteur  
 Frein automatique en cas de rupture d'attelage  
 Surface de freinage 5 540 cm<sup>2</sup>

#### CABINE SEMI-AVANCÉE 3 PLACES

Cabine profonde de série  
 Fixation semi-rigide en quatre points à suspension élastique  
 Capot extérieur plongeant articulé latéralement pour accès aisé aux organes moteur  
 Pare-brise panoramique d'une seule pièce  
 Isolation thermique et phonique sur pavillon, dos de cabine, tablier et capot  
 Plancher insonorisé doublé feutre  
 Tapis caoutchouc moulé  
 7 phares : 2 code, 2 route, 2 anti-brouillard, 1 de recul

#### POSTE DE CONDUITE

Siège conducteur à amortisseur hydraulique  
 Banquette passagers 2 places  
 Tableau de bord groupé : compte-tours - compteur kilométrique - totalisateur journalier - indicateurs de pression d'air et d'huile - thermomètre d'eau  
 2 lave-glaces - 2 pare-soleil orientables - cendrier - vide-poches - porte-manteaux - plafonnier  
 Climatisation par air pulsé et filtré avec dégivrateurs  
 Glaces entièrement descendantes et défecteurs orientables

#### EQUIPEMENT ELECTRIQUE

4 batteries de 6 V - 160 Ah, tension 24 V  
 Alternateur 25 A

#### RESERVOIR DE GAS-OIL

2 de 150 litres

#### PNEUMATIQUES

F 20 XT ou 12,00-20 V 10 ou RB 6

#### EQUIPEMENTS OPTIONNELS

- Cabine à toit ouvrant
- Cabine semi-avancée courte
- Ralentisseur Telma CA 160 ou CA 200
- Barre stabilisatrice AR
- Prise de mouvement 45 mkg - 80 ch à 795 tr/mn
- Pont AR à double démultiplication (70 km/h)
- Différentiel autobloquant DAP "No Spin"
- Bâti de sellette et sellette 36"
- Alternateur 24 V - 50 A
- Radio

Pour tout autre équipement, se reporter au "tarif des options"

#### VOTRE CONCESSIONNAIRE

Les descriptions et caractéristiques de cette fiche sont données à titre d'indication et non d'engagement

#### FFSA/UNIC

3 bis, rue Salomon de Rothschild  
 92-Suresnes - tél. : 772.15.15  
 R.C. Seine 60 B 5910 - Capital 140 600 000 F