

a 4.7.66 Mis à Jour.
b 23.9.66 Mis à Jour-Hauteur Phares

Cabine normale		Cabine couchette		Poids du chassis cabine complet en ordre de marche sans selle de attelage, sans roue de secours, sans conducteur.
normale	couchette	normale	couchette	
3220	3260	2400	2420	

TOTAL Cabine	
normale	couchette
5620	5680

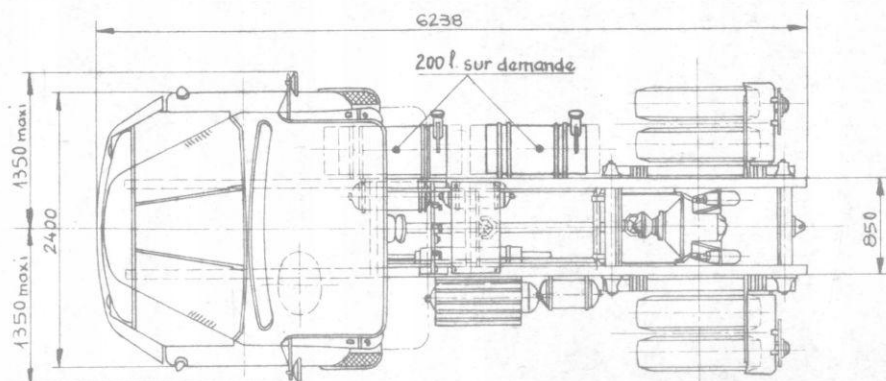

charge maxi sur l'axe de la selle de attelage y compris selle et roue de secours - (11115 avec selle à 200)
 cabine normale 12240 avec selle à 550
 cabine couchette 11055 avec selle à 200
 12180 avec selle à 550

Poids total maxi autorisé en charge du tracteur - 18.000
 maxi sur A1 : 13.000
 maxi sur A' : 5.400

Poids total maxi autorisé en charge pour l'ensemble :
 avec semi-remorque à 1 essieu : 34.000
 avec semi-remorque à 2 essieux : 35.000

cas d'un véhicule faisant partie d'un ensemble de : 38.000
 Poids total maxi autorisé en charge pour véhicule articulé : 38.000
 poids total de la semi-remorque chargée (y compris la selle)
 cabine normale : 32.240
 cabine couchette : 32.180

IMPORTANT: Aucune pièce ne doit être fixée sur les ailes des longerons, ni par soudure ni par parpage, sans notre accord