

camions  
**UNIC**  
**FIAT**

# UNIC T200

IZOARD 200  
tracteur 35/38 t  
cabine semi-avancée  
moteur 200 ch

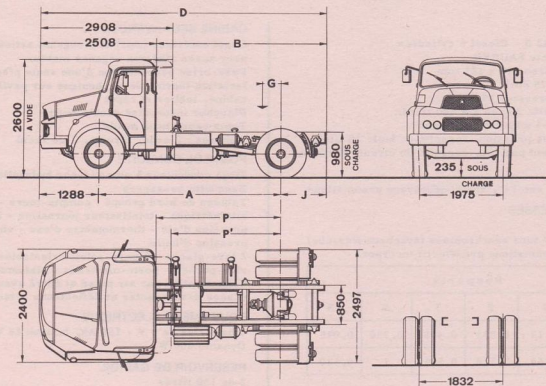

## DIMENSIONS

A	4 000
B	3 730
D	6 238
G	200 à 550
J	950
P	2 780
P'	2 380
R. braquage	7 000

## POIDS (kg)

Empat.	4 m	4 m
Châssis cabine *	(1) 5 620	(1) 5 620
S/essieu AV essieu AR	3 220 2 400	3 220 2 400
Charge remorquable	29 240	32 240
Charge s/sellette (y compris sellette et roue de secours)	11 115 à 12 240	11 115 à 12 240
P. T. R.	35 000	38 000
Maxi S/essieu AV essieu AR	5 400 13 000	5 400 13 000

\* en ordre de marche, sans sellette, sans roue de secours, ni conducteur

(1) pour cabine couchette, majorer ces poids de 60 kg

camions  
**UNIC**  
**FIAT**

# UNIC T200

IZOARD 200  
tracteur 35/38 t  
cabine semi-avancée  
moteur 200 ch

## MOTEUR

UNIC type L 42 S - Diesel 6 cylindres  
Injection directe SAURER  
Alésage x course 119 x 121 mm  
Cylindrée 8 075 cm<sup>3</sup>  
Taux de compression 17/1  
Puissance réelle 200 ch à 2 600 tr/mn  
Couple maxi 63 mkg à 1 400 tr/mn  
Graissage sous pression, capacité en huile 18 litres  
Refroidissement par eau, capacité du circuit 36 litres

## EMBRAYAGE

Monodisque à sec 14", servo-débrayage pneumatique

## BOITE DE VITESSES

UNIC B 181  
8 rapports AV tous synchronisés (synchros Porsche)  
Réducteur pneumatique présélectif incorporé

Rapports					
	1	2	3	4	AR
R	0,113	0,233	0,408	0,730	0,095
N	0,155	0,320	0,559	1	0,130

## PONT ARRIERE

Porteur à simple réduction

Couples	Vitesses (km/h)		Rampes gravies maxi	
	à 1000 tr/mn	maxi	PTR 35 t	PTR 38 t
6 x 47	2,9	71	18,5 %	16,9 %
8 x 57	3,2	78	16,7 %	15,3 %
9 x 57	3,6	88	14,7 %	13,5 %

## CHASSIS

Droit, fortement entretoisé et embouti à froid  
Section 310 x 110 x 9 mm

## SUSPENSION

Ressorts à lames à flexibilité variable à l'AR  
AV : points fixes et jumelles + amortisseurs  
AR : points fixes et glissières + compensateurs à lames

## DIRECTION

Vis globale et galet  
Servo direction hydraulique

## FREINAGE

Frein principal pneumatique à deux circuits indépendants (tracteur et semi-remorque)  
Frein de secours pneumatique à circuit indépendant agissant sur les roues AR du tracteur (et de la semi-remorque)  
Frein automatique en cas de rupture d'attelage  
Frein direct de semi-remorque à commande séparée  
Frein de parage mécanique à cliquets sur les roues AR  
Surface de freinage 5 540 cm<sup>2</sup>

## CABINE SEMI-AVANCEE

Capot extérieur court et plongeant articulé latéralement pour accès aisés aux organes moteur  
Pare-brise panoramique d'une seule pièce  
Isolation thermique et phonique sur pavillon, dos de cabine, tablier et capot  
Plancher insonorisé doublé feutre  
Tapis caoutchouc moulé  
5 phares : 2 code, 2 route, 1 de recul

## POSTE DE CONDUITE

Siège conducteur à amortisseur hydraulique  
Banquette passagers  
Tableau de bord groupé : compte-tours - compteur kilométrique - totalisateur journalier - indicateur de pression d'air - thermomètre d'eau - voyant de pression d'huile  
2 lave-glaces - 2 pare-soleil orientables - cendrier - vide-poches - porte-manteaux - plafonnier  
Climatisation par air pulsé et filtré avec dégivreurs  
Glaces descendantes et déflecteurs orientables

## EQUIPEMENT ELECTRIQUE

4 batteries de 6 V - 160 Ah, tension 24 V  
Dynamo 500 W

## RESERVOIR DE GAS-OIL

2 de 150 litres

## PNEUMATIQUES

F 20 XT ou 12.00-20 V 10 ou RB 6

## EQUIPEMENTS OPTIONNELLS

- Cabine à toit ouvrant
- Cabine profonde avec couchette et rideaux
- Radio - Phares anti-brouillard
- Ralentisseur Telma CA 160 ou CA 200
- Bâti de selle et selle 36"
- Prise de mouvement 21,5 mkg - 30 ch à 1 000 tr/mn
- Pont AR à double démultiplication (70 km/h)
- Différentiel autobloquant DAP "No Spin"
- Alternateur 24 V - 25 ou 50 A
- Barre stabilisatrice AR

Pour tout autre équipement, se reporter au "tarif des options"

## VOTRE CONCESSIONNAIRE

Les descriptions et caractéristiques de cette fiche sont données à titre d'indication et non d'engagement

## FFSA/UNIC

3 bis, rue Salomon de Rothschild  
92-Suresnes - tél. : 772.15.15  
R.C. Seine 60 B 5910 - Capital 130 120 000 F