

54300

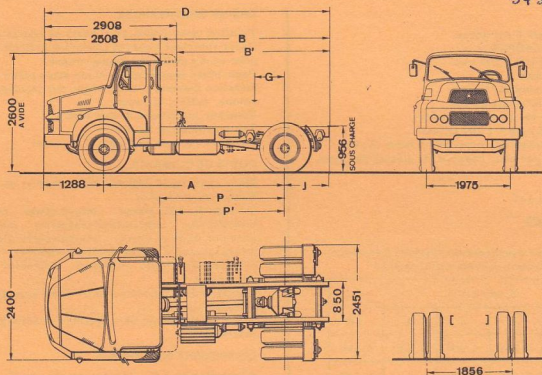

**DIMENSIONS**

	(1)	(2)
A	4 000	4 000
B	3 730	-
B'	-	3 330
D	6 238	6 238
G	200 à 545	200 à 545
J	950	950
P	2 780	-
P'	-	2 380
R. braquage	7 000	7 000

(1) cabine courte  
 (2) cabine profonde

**POIDS (kg)**

	(1) 4 m	(2) 4 m
Empat.		
Châssis cabine *	5 075	5 165
S/essieu AV essieu AR	2 960 2 115	3 020 2 145
Charge remorquable	23 425	23 335
Charge s/sellette (y compris sellette et roue de secours)	9 805 10 785	9 725 10 695
P. T. R.	28 500	28 500
Maxi S/essieu AV essieu AR	5 400 11 500	5 400 11 500

(1) cabine courte  
 (2) cabine profonde

\* en ordre de marche, sans roue de secours, sans  
 sellette, ni conducteur

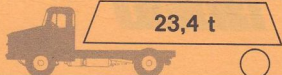

### MOTEUR

Type CP 3 - Diesel 6 cylindres  
 Injection directe SAURER  
 Alésage x course 110 x 130 mm  
 Cylindrée 7 412 cm<sup>3</sup>  
 Taux de compression 16/1  
 Puissance administrative 20 CV  
 Puissance réelle 160 ch à 2 600 tr/mn  
 Couple maxi 52,5 mkg à 1 200 tr/mn  
 Graissage sous pression, capacité en huile 16,5 l  
 Refroidissement par eau, capacité du circuit 30 litres

### EMBRAYAGE

Monodisque à sec 14"

### BOITE DE VITESSES

UNIC B 181  
 8 rapports AV tous synchronisés (synchros Porsche)  
 Réducteur pneumatique présélectif incorporé

Rapports					
	1	2	3	4	AR
R	0,113	0,233	0,408	0,730	0,095
N	0,155	0,320	0,559	1'	0,130

### PONT ARRIERE

Porteur à simple réduction

Couples	Vitesses (km/h)		Rampes gravies maxi
	à 1000 tr/mn	maxi	PTR 28,5 t
9 x 65	3,1	74	17,9 %
9 x 57	3,5	84	15,5 %
10 x 57	3,9	94	13,9 %

### CHASSIS

Droit, fortement entretoisé et embouti à froid  
 Section 310 x 110 x 9 mm

### SUSPENSION

Ressorts à lames à flexibilité variable à l'AR  
 AV : points fixes et jumelles + amortisseurs  
 AR : points fixes et glissières + compensateurs à lames

### DIRECTION

Vis globique et galet  
 Servo-direction hydraulique

### FREINAGE

Frein principal pneumatique à deux circuits indépendants (tracteur et semi-remorque) - Pression 8 kg/cm<sup>2</sup>  
 Frein de secours pneumatique indépendant agissant sur les roues AR du tracteur (et de la semi-remorque)  
 Frein de parcage mécanique à cliquets sur les roues AR du tracteur  
 Frein automatique en cas de rupture d'attelage  
 Surface de freinage 5 188 cm<sup>2</sup>

### CABINE SEMI-AVANCEE

Fixation semi-rigide au châssis en quatre points  
 Capot extérieur court et plongeant articulé latéralement pour accès aisés aux organes moteur  
 Pare-brise panoramique d'une seule pièce  
 Isolation thermique et phonique sur pavillon, dos de cabine, tablier et capot  
 Plancher insonorisé doublé feutre  
 Tapis caoutchouc moulé  
 5 phares : 2 code, 2 route, 1 de recul

### POSTE DE CONDUITE

Siège conducteur réglable en hauteur et en avancée  
 Banquette passagers  
 Tableau de bord groupé : compte-tours - compteur kilométrique - totalisateur journalier - indicateurs de pression d'air et d'huile - thermomètre d'eau  
 2 lave-glaces - 2 pare-soleil orientables - cendrier - vide-poches - porte-manteaux - plafonnier - poignées montoirs  
 Climatisation par air pulsé et filtré avec dégivreurs orientables  
 Glaces entièrement descendantes et déflecteurs orientables

### EQUIPEMENT ELECTRIQUE

4 batteries de 6 V - 112 Ah, tension 24 V  
 Alternateur 25 A

### RESERVOIR DE GAS-OIL

1 de 150 litres

### PNEUMATIQUES

E 20 XT ou 11.00-20 V 10 ou RB 6

### EQUIPEMENTS OPTIONNELS

- Bâti de sellette et sellette 36"
- Cabine à toit ouvrant
- Cabine couchette avec matelas
- Ralentisseur Telma CA 160
- Prise de mouvement 45 mkg - 80 ch à 795 tr/mn
- Barre stabilisatrice AR
- Servo-débrayage pneumatique
- Siège conducteur à amortisseur hydraulique
- Radio - Phares anti-brouillard

Pour tout autre équipement, se reporter au "tarif des options"

### VOTRE CONCESSIONNAIRE

Les descriptions et caractéristiques de cette fiche sont données à titre d'indication et non d'engagement

### FFSA/UNIC

3 bis, rue Salomon de Rothschild  
 92-Suresnes - tél. : 772.15.15  
 R.C. Seine 60 B 5910 - Capital 140 600 000 F