

UNIC

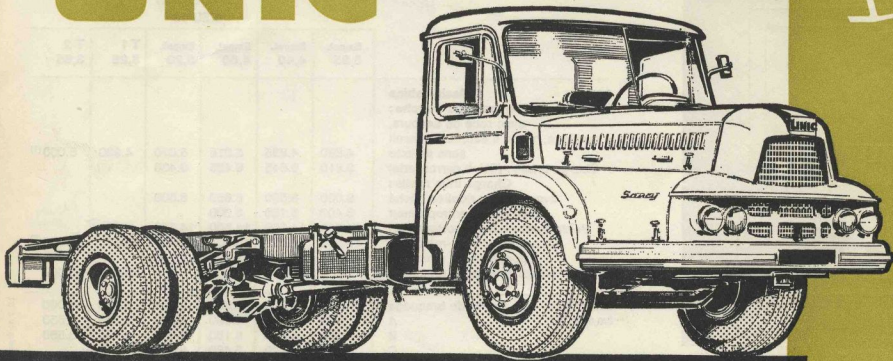

Sancy

140
chevaux

cabine
semi-
avancée
LONGCHAMP

Cadre de châssis droit, fortement entretoisé, embouti à froid et soudé électriquement par points. Tôle d'acier de 9 mm d'épaisseur.

Nouvelle direction Gemmer à vis globique et galet oscillant, douce et précise.

Suspension
à flexibilité variable par glissières.
Ressorts semi-elliptiques.
Amortisseurs hydrauliques à l'AV.
ressorts compensateurs à l'AR.

Embrayage monodisque à sec.

Boîte 8 vitesses à commande directe et réducteur pneumatique présélectif incorporé.

Pont AR Banjo à simple démultiplication.

Freinage à air comprimé. 1 cylindre par roue.
Garnitures collées.
Régulateur-déshuileur à la sortie du compresseur.

Réservoirs d'air
1 de 60 litres ; 1 de 60 litres + 2 de 30 litres
sur porteurs avec remorque et sur tracteurs.
Surface de freinage AV : 2168 cm², AR : 3020 cm².

Équipement électrique :
2 batteries de 12 volts 120 amp/h. à l'extérieur
de la cabine. Éclairage sous 24 volts.
Démarreur 5 ch. Dynamo 450 watts.

Réservoir de gasoil de 150 litres.

Pneumatiques de série :
10,00 x 20 X ou 4,20 ou D 4,20.



Sancy

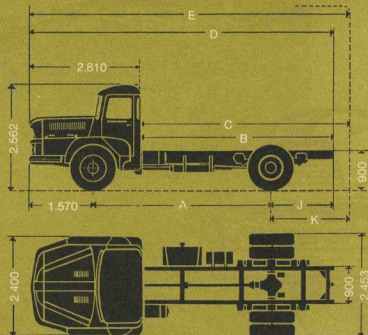

Moteur Typhon 6 cylindres, 140 chevaux.

Diesel à injection directe. Type MZ 41, 115 x 121, 7 540 cm³.
 Puissance fiscale : 20 cv. Puissance réelle : **140 ch.** à 2 600 t/m.
 Couple maximum : **43 mkg** à 1 600 t/m.
 Consommation spécifique : **165 grammes au ch/h.**
 Taux de compression : 16,5.

Carter monobloc en fonte traitée. Chemises humides amovibles.
 Vilebrequin à 7 paliers. Coussinets minces trimétal.
 Dampers « hautes performances » à huile de silicone.
 Bielles courtes en acier spécial. Pistons en alliage léger extra-dur.
 Équipage mobile équilibré statiquement et dynamiquement.
 Attelage piston-bielle pouvant être extrait par le haut.
 Arbre à cames en acier traité par induction.
 Soupapes en tête à culbuteurs. 2 culasses.

Chambre de combustion UNIC à injection directe
 et flux toroïdal vertical. Injecteurs à double jet dirigé.

Pompe d'injection à régulateur mécanique. Avance automatique
 Filtre à air à bain d'huile de grande capacité.
 Carter d'huile de 18 litres, graissage sous pression
 par pompe à engrenages. Filtre à huile Full-Flow.

cabine semi-avancée LONGCHAMP

pour cabine avec double
 Sancy
 MZU 73

	Empat. 3,85	Empat. 4,40	Empat. 4,80	Empat. 5,20	T 1 3,25	T 2 3,85
POIDS (en kg)						
Châssis-cabine en ordre de marche avec roue de secours, outillage, pleins d'eau, huile, gasoil sans sellette	4.890	4.955	5.015	5.070	4.930	5.000 ⁽¹⁾
Charge totale : (CU + carrosserie)	9.610	9.545	9.485	9.430		
Charge utile réelle : avec plateau ridelles bâché avec benne entrepreneur	9.000	8.800	8.650	8.500		
Poids total roulant : porteur seul	8.400	8.150	8.000			
remorque ou semi-remorque	14.500	14.500	14.500	14.500	20.070	20.000 ⁽²⁾
porteur avec remorque	10.000	10.000	10.000	10.000		
tracteur avec semi-remorque	24.500	24.500	24.500	24.500		
					25.000	25.000
DIMENSIONS						
Rayon de braquage	7.000	8.000	8.500	9.000	5.500	7.000
(en mm)						
A	3.850	4.400	4.800	5.200	3.250	3.850
B	3.560	4.430	5.180	5.920	2.960	3.560
C	3.870	4.820	5.480	6.160		
D	6.370	7.240	7.990	8.730	5.770	6.370
E	6.680	7.630	8.290	8.970		
J	950	1.270	1.620	1.960	950	950
K	1.260	1.660	1.920	2.200		

80 KM/H

(1) pour cabine couchette : 5.060 kg.
 (2) pour cabine couchette : 19.940 kg.

Rapports des vitesses (8 AV + 2 AR)			
1ère réduite	0,11	3ème normale	0,56
1ère normale	0,15	4ème réduite	0,76
2ème réduite	0,24	4ème normale	1
2ème normale	0,32	AR réduite	0,08
3ème réduite	0,42	AR normale	0,10

Couples de pont AR				
	7 x 57	9 x 65	9 x 57	
Vitesse maxi. en km/h	62	70	80	
Vitesse à 1 000 t/m en km/h	1ère réduite	2,7	3,1	3,5
	marche AR	1,8	2	2,3

Les descriptions et caractéristiques de cette fiche
 sont données à titre d'indication et non d'engagement

UNIC

1 Quai National, Puteaux (Seine) LON 21.40 et 21.80
 SIMCA INDUSTRIES S.A. au capital de 120.000.000 NF R.C. Seine 60 B 5.910