

06	ORG. DE BASE CADRES-SUSPENS..
	FRAMES-SUSPENSIONS BASIC COMPONENT
	GRUNDORGAN RAHMEN-RADAUFHÄNGUNG

66	ORG. CADRES-SUSPENSIONS
	FRAMES-SUSPENSIONS COMPONENT
	ORGAN RAHMEN-RADAUFHÄNGUNG

225	CHASSIS T 200 A 20 T-200 A 21
	"GROUPE" CAB T 200 A 20/21
	"GROUPE" FAHRERHAUX T 200 A 20/21

06	66	225	N° EDITION CATALOGUE	N° DE PLANCHE
1	2	3	4	5

Cadre de châssis <i>Chassis Frame</i> <i>Fahrgestellrahmen</i>	00	01
Suspension avant <i>Front suspension</i> <i>Vorderradaufhängung</i>	00	02
Suspension arrière <i>Rear suspension</i> <i>Hinterradaufhängung</i>	00	03
Barre stabilisatrice <i>Stabilizer</i> <i>Stabilisationsstange</i>	00	04

VALIDITE DU
TYPE D'ORGANE

COMPONENT
APPLICABILITY

GULTIGKEIT
DES
ORGANTYPES

TYPE DE CHASSIS CHASSIS TYPE FAHRGESTELL TYP	N° DE CHASSIS CHASSIS N° FAHRGESTELL Nr
T 200 A 20 } T 200 A 21 }	N° 310 112

1	ORGANE DE BASE	BASIC COMPONENT	GRUND-ORGAN
2	ORGANE	COMPONENT	ORGAN
3	TYPE D'ORGANE	COMPONENT TYPE	ORGANTYP
4	N° ÉDITION	CATAL. EDITION NUMBER	NUMMER DER AUSGABE
5	N° PLANCHE	PLATE NUMBER	BILD Nr.
6	REPÈRE	MARKING	KENNZIFFER

7	N° PIÈCE	PART N°	TEIL Nr.
8	DÉSIGNATION	DESIGNATION	BESCHRIFTUNG
9	QUANTITÉ	QUANTITY	MENGE
10	CODE OBSERVATIONS	CODE OF OBSERV.	ANMERKUNGEN KODE
11	DÉTAILS OBSERVATIONS	DETAILS OF OBSERV.	ANMERKUNGEN BEDEUT.

673 744

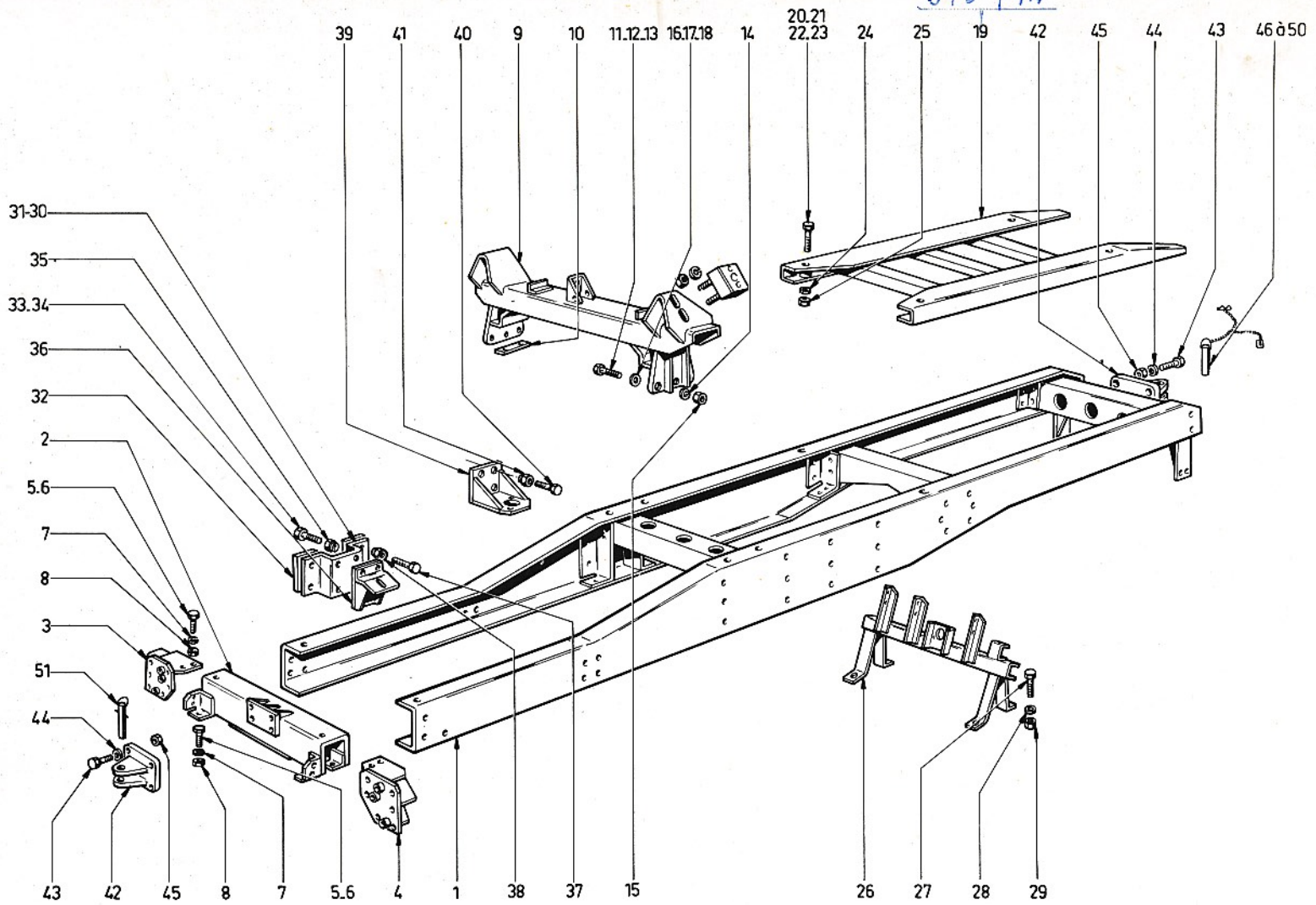

06	66	225	00	01
1	2	3	4	5

6	7	8	9	10
1	61671330	CADRE ASS	1	
2	61667420	TRAVERSE ASS	1	
3	61235463	SUPPORT D	1	
4	61235464	SUPPORT G	1	
5	61803189	VIS LCN 30	12	
6	61803190	VIS LCN 35	11	
7	61815226	RONDELLE	23	
8	61801013	ECROU	23	
9	61672175	TRAVERSE ASS	1	
10	61576163	PLAQUE	2	
11	61803190	VIS LCN 35	8	
12	61803191	VIS LCN 40	1	
13	61803192	VIS LCN 45	1	
14	61815247	RONDELLE	10	
15	61801013	ECROU	6	
16	61238487	RONDELLE		68
17	61238494	RONDELLE		68
18	61238495	RONDELLE		68
19	61673744	SOUÈSSEMENT	1	
20	61803230	VIS LCN 35		68
21	61803231	VIS LCN 40		68
22	61803232	VIS LCN 45		68
23	61803243	VIS LCN 110		68
24	61815248	RONDELLE		68
25	61801014	ECROU		68

6	7	8	9	10
26	61670008	SUPPORT	1	
27	61803147	VIS	3	
28	61815306	RONDELLE	3	
29	61801012	ECROU	3	
30	61237170	SUPPORT D	1	
31	61237171	SUPPORT G	1	
32	61576811	CALE	4	
33	61803191	VIS LCN 40	4	
34	61803190	VIS LCN 35	2	
35	61801355	ECROU	6	
36	61237172	SUPPORT	2	
37	61803149	VIS	8	
38	61801354	ECROU	8	
39	61577242	SUPPORT	2	
40	61803190	VIS	8	
41	61801355	ECROU	8	
42	61217007	CHAPE	2	
43	61803273	VIS	8	
44	61815249	RONDELLE	8	
45	61801015	ECROU	8	
46	61127168	AXE	1	
47	61127449	ANNEAU	1	
48	61128100	CHAÎNE	1	
49	61127450	GOUPILLE	1	
50	61128056	PLAQUETTE	1	
51	61299230	AXE CHAPE AV	1	

10	11
68	Quantités au choix Quantities as desired Mengen nach Wahl

10	11

06 66 225 00 02

DÉSIGNATION PLANCHE : SE RÉFÉRER AUX PAGES "SOMMAIRE"
 PLATE DESIGNATION : REFER TO FLYLEAF
 BILDBESCHRIFTUNG : SIEHE VORSATZBLÄTTER



1 2 3 4 5

6	7	8	9	10
1	61239275	SUPPORT AV G	1	
2	61239277	SUPPORT	3	
3	61234546	CALE	2	
4	61803273	VIS	21	
5	61801357	ECROU	21	
6	61668636	JUMELLE ASS <i>80 lange.</i>	2	
7	61235751	BAGLE	2	
8	61220446	AXE AV G	1	
9	61212719	AXE	5	
10	61803196	VIS	6	
11	61815226	RONDELLE	6	
12	61801C13	ECROU	6	
13	61836C15	GRAISSEUR	1	
14	61836C35	GRAISSEUR	5	
15	61217183	SUPPORT G	1	
16	61217185	SUPPORT D	1	
17	61239869	BLTEE	2	
18	61216788	ETRIER	4	
19	61815009	RONDELLE	8	
20	61095033	ECROU	8	
21	61668629	RESSORT ASS	2	
22	61573703	LAME N 1	2	
23	61239255	LAME N 2	2	
24	61239256	LAME N 3	2	
25	61239257	LAME N 4	2	

10	11

6	7	8	9	10
26	61573704	LAME N 5	2	
27	61573705	LAME N 6	2	
28	61573706	LAME N 7	2	
29	61573707	LAME N 8	2	
30	61573708	LAME N 9	2	
31	61573709	LAME N 10	2	
32	61231636	ETCQUIAU	2	
33	61115885	RONDELLE	2	
34	61115886	RONDELLE	2	
35	61425033	ECROU	2	
36	61214603	ETRIER	4	
37	61207252	AXE	4	
38	61425007	ECROU	4	
39	61227928	ETRIER	4	
40	61207251	ENTRETOISE	4	
41	61803283	AXE	4	
42	61801015	ECROU	4	
43	61408373	RIVET	4	
44	61235752	BAGUE	4	
45	61663346	AMORTISSEUR G	1	
46	61663347	AMORTISSEUR D	1	
47	61803191	VIS	8	
48	61801355	ECROU	8	
49	61669063	BIELLE G ASS	1	
50	61669064	BIELLE D ASS	1	

10	11

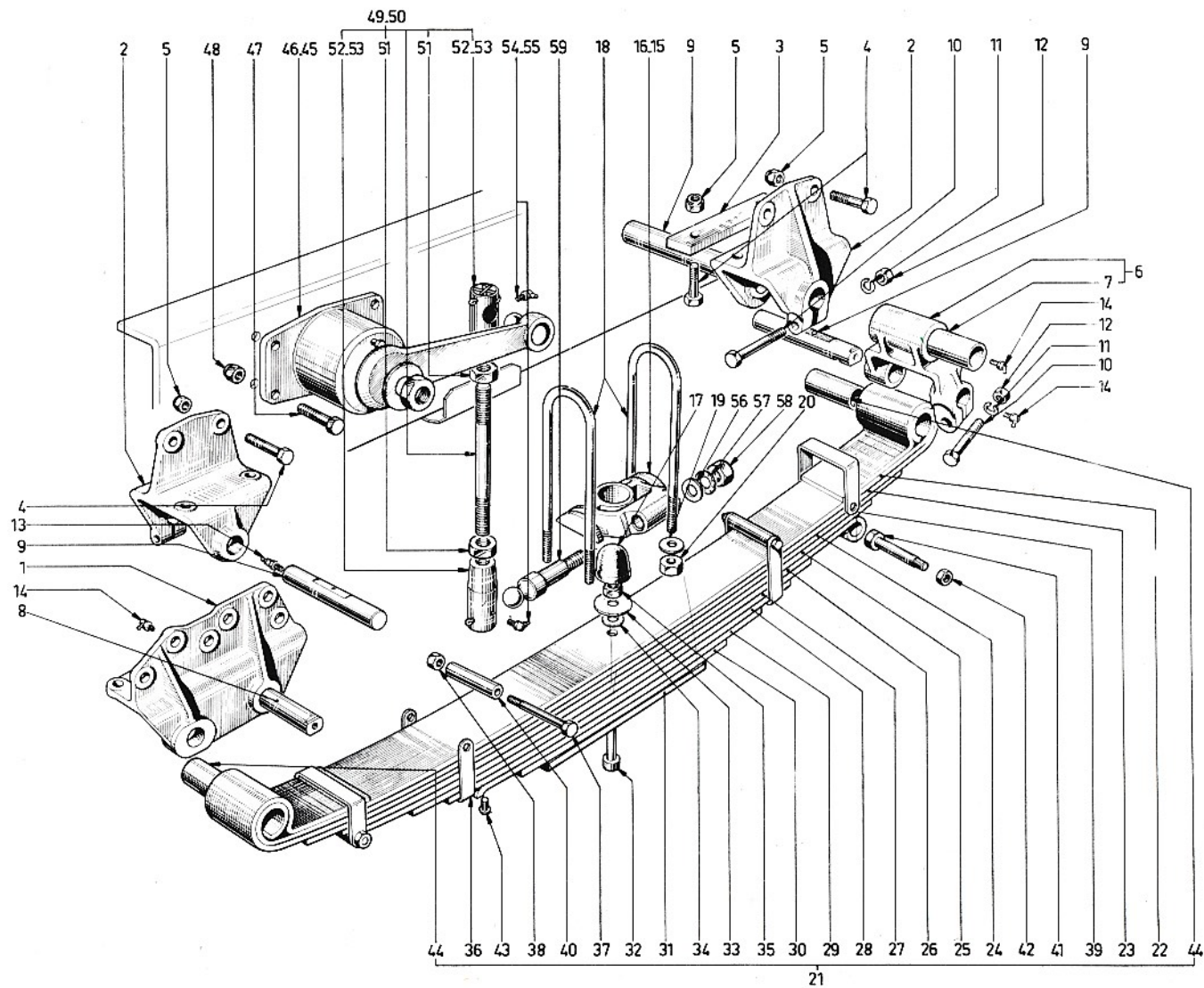

06	66	225	00	02
1	2	3	4	5

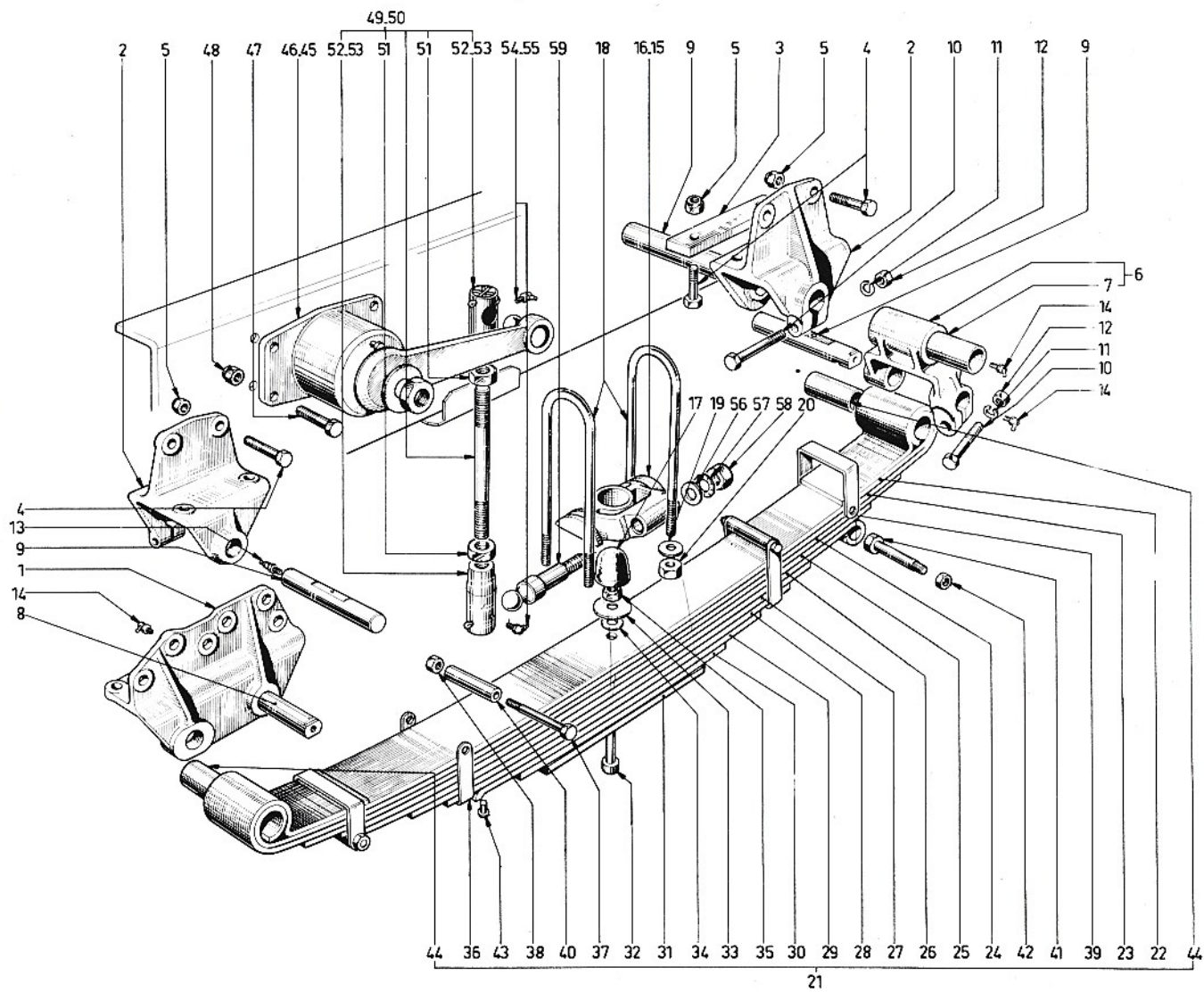

06	66	225	00	02
1	2	3	4	5

Application - Application - Anwendung

Chassis T 200 A 20

T 200 A 21

06 66 225 00 02

PLANCHE - PLATE - BLATT

N° modification
Change N°
Änderungsnr.

563

1/2

Rep. Mark. Kennzr.	Ancien montage Previous fitting Alte Montage	Pièces supprimées Parts cancelled Entfallende Teile	Nouveau montage New fitting Neue Montage	Désignation Designation Bezeichnung	Quant. Quant. Menge	Code* Code* Code*	Observations Observations Bemerkungen
60			126 062	Support étrier - Bracket - Traeger	2		
61			674 314	Ressort 7 lames - 7 blades spring - Feder 7 Blatt	2		
62			581 629	Lame - Blade - Blatt N° 1	2		
63			581 630	Lame - Blade - Blatt N° 2	2		
64			581 631	Lame - Blade - Blatt N° 3	2		
65			581 632	Lame - Blade - Blatt N° 4	2		
66			581 633	Lame - Blade - Blatt N° 5	2		
67			581 634	Lame - Blade - Blatt N° 6	2		
68			581 628	Etoquiau - Springbolt - Federschraube	2		
69			674 316	Amortisseur - Shock absorber - Stossdämpfer	2		
70			581 599	Support amortisseur - Bracket - Traeger	2		
71			581 625	Renfort support - Reinforcement - Verstärkung	2		
72			520 269	Axe inférieur amortisseur - Axle - Achse	2		
73			803 363	Axe fixation supérieur - Axle - Achse	2		
74			581 626	Cale support amortisseur - Block - Keil	2		
75			581 627	Pion du support - Stop - Anschlag	2		
76			12 575 111	Ecrou axe inférieur - Nut - Mutter	2		
77			580 115	Entretoise - Spacer - Distanzring	4		

* CODE APPROVISIONNEMENT

- 1 - Anciennes et nouvelles pièces ou ensembles sont interchangeables
- 2 - Anciennes et nouvelles pièces sont interchangeables en ensemble
- 3 - Anciennes et nouvelles pièces ou ensembles ne sont pas interchangeables

* SUPPLY CODE

- 1 - Old and new parts or units are interchangeable
- 2 - Old and new parts are interchangeable in units
- 3 - Old and new parts or units are not interchangeable

* LIEFERUNGSCODE

- 1 - Alte und neue Teile oder Einheiten sind untereinander austauschbar
- 2 - Alte und neue Teile sind als Einheit untereinander austauschbar
- 3 - Alte und neue Teile oder Einheiten sind nicht untereinander austauschbar



N.D. Ne figure pas sur le dessin.
Not shown on drawing.
Nicht bezeichnet.

Note - Note - Anmerkung

Dessin au verso
Drawing overleaf
Zeichnung umseitig

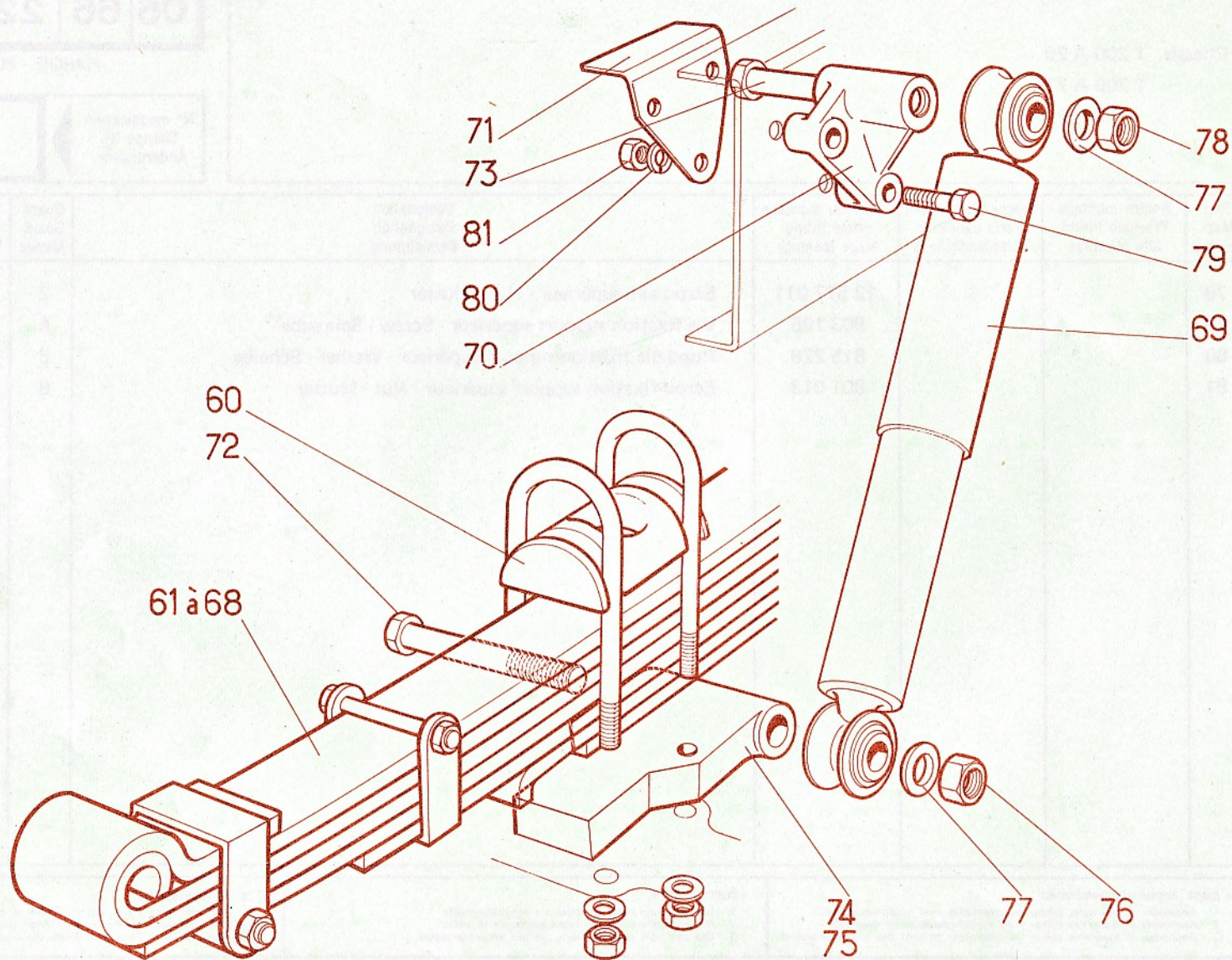

06	66	225	00	02
----	----	-----	----	----

Application - Application - Anwendung

Chassis T 200 A 20
T 200 A 21

06 66 225 00 02

PLANCHE - PLATE - BLATT

N° modification
Change N°.
Änderungsnr.

563

2/2

Rep. Mark. Kennzr	Ancien montage Previous fitting Alte Montage	Pièces supprimées Parts cancelled Entfallende Teile	Nouveau montage New fitting Neue Montage	Désignation Designation Bezeichnung	Quant. Quant. Menge	Code* Code* Code*	Observations Observations Bemerkungen
78			12 577 011	Ecrou axe supérieur - Nut - Mutter	2		
79			803 195	Vis fixation support supérieur - Screw - Schraube	6		
80			815 226	Rondelle fixation support supérieur - Washer - Scheibe	6		
81			801 013	Ecrou fixation support supérieur - Nut - Mutter	6		

* CODE APPROVISIONNEMENT

- 1 - Anciennes et nouvelles pièces ou ensembles sont interchangeables
- 2 - Anciennes et nouvelles pièces sont interchangeables en ensemble
- 3 - Anciennes et nouvelles pièces ou ensembles ne sont pas interchangeables

* SUPPLY CODE

- 1 - Old and new parts or units are interchangeable
- 2 - Old and new parts are interchangeable in units
- 3 - Old and new parts or units are not interchangeable

* LIEFERUNGSCODE

- 1 - Alte und neue Teile oder Einheiten sind untereinander austauschbar
- 2 - Alte und neue Teile sind als Einheit untereinander austauschbar
- 3 - Alte und neue Teile oder Einheiten sind nicht untereinander austauschbar

camions
UNIC
FIAT

N.D. Ne figure pas sur le dessin.
Not shown on drawing.
Nicht bezeichnet.

Note - Note - Anmerkung

Dessin au verso
Drawing overleaf
Zeichnung umseitig

06	66	225	00	03
1	2	3	4	5

DÉSIGNATION PLANCHE : SE RÉFÉRER AUX PAGES "SOMMAIRE"
 PLATE DESIGNATION : REFER TO FLYLEAF
 BILDBESCHRIFTUNG : SIEHE VORSATZBLÄTTER



6	7	8	9	10
1	61578659	SUPPORT	4	
2	61576922	PLAQUE	4	
3	61803671	VIS LONG 40	10	
4	61803672	VIS LONG 45	6	
5	61801367	ECROU	16	
6	61666895	JUMELLE ASS	2	
7	61574907	BAGUE	2	
8	61211494	AXE	6	
9	61820647	GOUPILLE	6	
10	61410502	GRAISSEUR	6	
11	61670987	RESSORT ASS	1	
12	61214587	LAME N 1	2	
13	61577522	LAME N 2	2	
14	61576943	LAME N 3	2	
15	61577523	LAME N 4	2	
16	61214591	LAME N 5	2	
17	61214592	LAME N 6	2	
18	61214593	LAME N 7	2	
19	61214594	LAME N 8	2	
20	61214595	LAME N 9	2	
21	61214596	LAME N 10	2	
22	61214603	ETRIER	4	
23	61227928	ETRIER	2	
24	61214634	ETRIER	2	
25	61207251	ENTRETOISE	6	

10	11

6	7	8	9	10
26	61207252	AXE	6	
27	61425007	ECROU	6	
28	61408374	RIVET	6	
29	61803283	AXE	2	
30	61801015	ECROU	2	
31	61227070	ENTRETOISE	2	
32	61229944	BAGUE	2	
33	61576916	ETCQUIAU	2	
34	61520257	ECROU	2	
35	61576917	CALE	2	
36	61576919	PLAQUE	2	
37	61576923	SUPPORT	2	
38	61576920	ETRIER	4	
39	61576924	CHAPEAU	2	
40	61400887	RONDELLE	8	
41	61400090	ECROU	8	
42	61400092	ECROU	8	
43	61576918	SUPPORT	2	
44	61803190	VIS	16	
45	61801355	ECROU	16	
46	61579474	EVID GOM	4	
47	61803229	VIS	4	
48	61815227	RONDELLE	4	

10	11

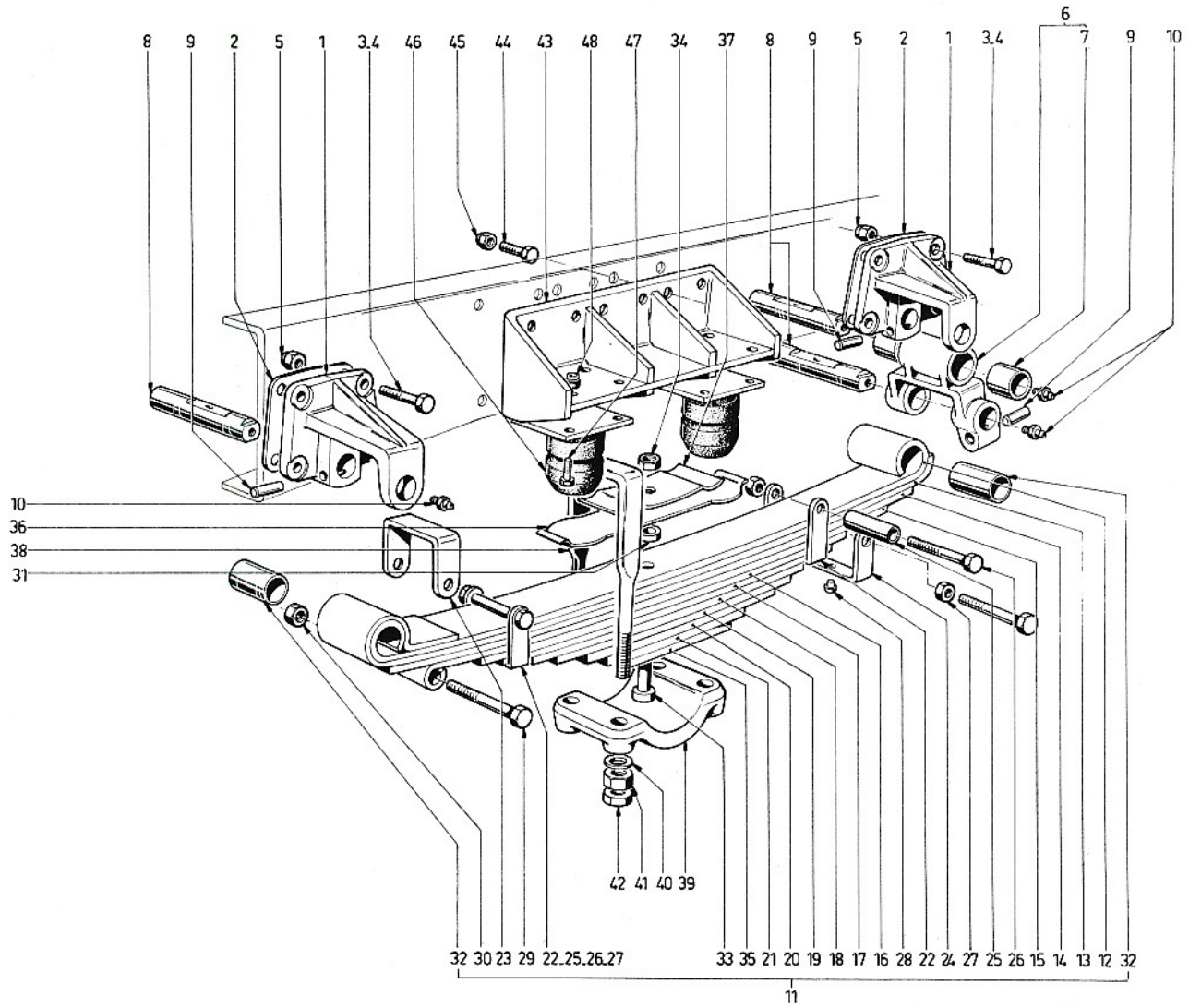

06	66	225	00	03
1	2	3	4	5