

UNIC FIAT P 13 A 200

PORTEUR CA 18,50 t - 200 ch

12,4t

19t

camions
UNIC FIAT

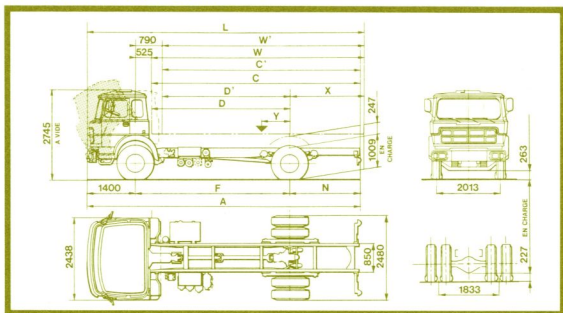

DIMENSIONS (mm)

SERIES	C	N	L	L2
A	7050	8300	9690	10500
C	5125	6375	7765	8575
C' (1)	4860	6110	7500	8310
D	3475	4225	5075	5575
D' (1)	3210	3960	4810	5310
F	4000	4750	5600	6100
* L mini	7355	8565	9975	10795
maxi	7505	8795	10215	10880
* L' mini (1)	7110	8330	9750	10570
maxi (1)	7130	8430	10050	10880
N	1650	2150	2690	3000
* W mini	5430	6640	8050	8870
maxi	5580	6870	8290	8955
* W' mini (1)	4920	6140	7560	8380
maxi (1)	4940	6240	7860	8690
* X mini	1955	2415	2975	3295
maxi	2105	2645	3215	3380
* X' mini (1)	1710	2180	2750	3070
maxi (1)	1730	2280	3050	3380
Y mini	760	905	1050	1140
mini	685	790	930	1097,5
Y' mini (1)	750	890	1030	1120
mini (1)	740	840	880	965
Rayon de braquage hors tout	8180	9390	10760	11580

* Non compris ferrures et accessoires

(1) Pour véhicule cabine profonde (en option)

POIDS (Kg)

SERIES	C	N	L	L2
* Châssis cabine	6015	6105	6220	6270
- sur AV	3700	3725	3775	3785
- sur AR	2315	2380	2445	2485
Charge totale	12485	12395	12280	12230
P T C	18500	18500	18500	18500
Maxi AV	6500	6500	6500	6500
AR	13000	13000	13000	13000
Remorque	19500	19500	19500	19500

* Poids du châssis cabine en ordre de marche sans conducteur ni roue de secours

Pour véhicule en cabine profonde majorer ces poids de 70 kg

LEGISLATION

Permis PL (+ E remorquant) Visite technique obligatoire Taxe à l'essieu Licence B(C remorquant)
Vitesse limites : - Porteur seul : sur autoroutes et routes à grande circulation : 90 km/h
sur reste du réseau routier : 75 km/h
- Porteur remorquant : sur autoroutes et routes à grande circulation : 80 km/h
sur reste du réseau routier : 60 km/h

UNIC FIAT P 13 A 200

PORTEUR CA 18,50 t - 200 ch

camions
**UNIC
FIAT**

MOTEUR

Type 42 SB
Diesel 6 cylindres
Injection directe Saurer
Alésage x course 119 x 121 mm
Cylindrée 6075 cm³
Taux de compression 17/1
Puissance administrative 22 CV
Puissance réelle 200 ch à 2600 tr/min
Couple maxi 63 mkg à 1400 tr/min
Graissage sous pression, capacité en huile 18 l.
Refroidissement par eau, capacité du circuit 37 l.

EMBRAYAGE

Monodisque à sec 14"
Servo-débrayage pneumatique

BOITE DE VITESSES B 181

8 rapports AV tous synchronisés
Réducteur pneumatique présélectif incorporé
Commande du réducteur par électro-valve sur levier de vitesses

RAPPORTS

	1	2	3	4	AR
R	0,113	0,233	0,408	0,730	0,095
N	0,155	0,320	0,559	1	0,130

PONT ARRIERE P 386

Porteur à simple réduction

Couples	Vitesses maxi	Rampes gravies %	
		PTC 18,5 t	PTR 38 t
6 x 47	68	34,9	18,5
8 x 57	75	31,7	16,7
9 x 57	84	28,1	14,7
9 x 53	91	25,9	13,6

CHASSIS

Droit, fortement entretroisé et embouti à froid
Section 310 x 92/110 x 9 mm

SUSPENSION

Ressorts à lames
AV : points fixes et jumelles + amortisseurs hydrauliques
AR : points fixes et jumelles + compensateurs à lames
Barre stabilisatrice AR de série sur empattement 6,10 m

DIRECTION

Vis globale et galet
Servo-direction hydraulique

FREINAGE

Frein principal pneumatique à deux circuits indépendants
Frein de secours pneumatique à circuit indépendant agissant sur les roues AR du camion (et de la remorque)
Frein de parcage à verrou sur les roues AR
Surface de freinage : 5540 cm²



CABINE AVANCEE BASCULABLE 2 PLACES (+ 1 en option)

Basculement à 60° par vérin hydraulique, autorisant un accès total au moteur
Verrouillage de sécurité au châssis
Moteur sous plancher entièrement isolé de la cabine
Portes à grands angles d'ouverture 90°
Pare-brise panoramique d'une seule pièce
Calandre articulée
Panneaux AV démontables
Isolation thermique et phonique sur pavillon, dos de cabine, plancher
Tapis caoutchouc

POSTE DE CONDUITE

Siège conducteur suspendu et siège passager réglable
Tableau de bord revêtu de matière anti-chock et anti-reflet, avec compteur kilométrique, compte-tours, indicateur de pression d'air thermomètre d'eau, manomètre d'huile, jauge à combustible
2 lave-glaces, 3 essuie-glaces à deux vitesses
2 pare-soleil orientables
Cendrier, boîte à gants, vide-poches, platonnier, poignées montloires
Climatisation par air pulsé et filtré avec dégivreurs
Arrivée d'air par buses orientables et évacuation de l'air vicié par des ouïes à l'arrière de la cabine
Glaces descendantes et déflecteurs orientables
Tachygraphe hebdomadaire 2 chauffeurs

EQUIPEMENT ELECTRIQUE

4 batteries de 6 V - 160 Ah, tension 24 V
Alternateur 25 A

RESERVOIR DE GAS OIL

1 de 200 litres

PNEUMATIQUES

1200 - 20 XT ou équivalents

EQUIPEMENTS OPTIONNELS

- Cabine avancée basculable profonde
- Troisième siège central en option
- Cabine courte fixe
- Freinage de remorque
- Ralentisseur Telma
- Prise de mouvement
- Barre stabilisatrice AR (sauf empat. 6,10 m de série)

Pour tout autre équipement, se reporter au "tarif des options"

VOTRE CONCESSIONNAIRE :

S.A. des GARAGES NOËL PERRIER
au capital de 480.000 F
Concessionnaire : UNIC - FIAT - OM
Siège Social :
9, Av. Alsace-Lorraine - 19 TULLE
Tél. : 26.23.87
Succursale :
Puymeret - 19 MALEMORT
Tél. : 24.04.96

Les descriptions et caractéristiques de cette fiche sont données à titre d'indication et non d'engagement

Fiat France S.A. division VI Unic Fiat
3 bis, rue Salomon de Rothschild
92152 SURESNES Tél. 772.15.15
R.C. SEINE 60 B 5910 Capital 344 470 000 F