

61.667 588

 Constructeur  
 FFSA  
 Camions UNIC

 Chassis UNIC TYPE P12A-200  
 Cabine normale

 PTR maxi : 17500  
 Poids max sur A : 6500  
 Poids max sur R : 11800  
 Remorque maxi : 750

En Kilos

 Echelle : 1/50  
 Dessiné par: Parky  
 Date 27-5-70

MODIFICATIONS

Index Date

A 16/70 Mise à jour

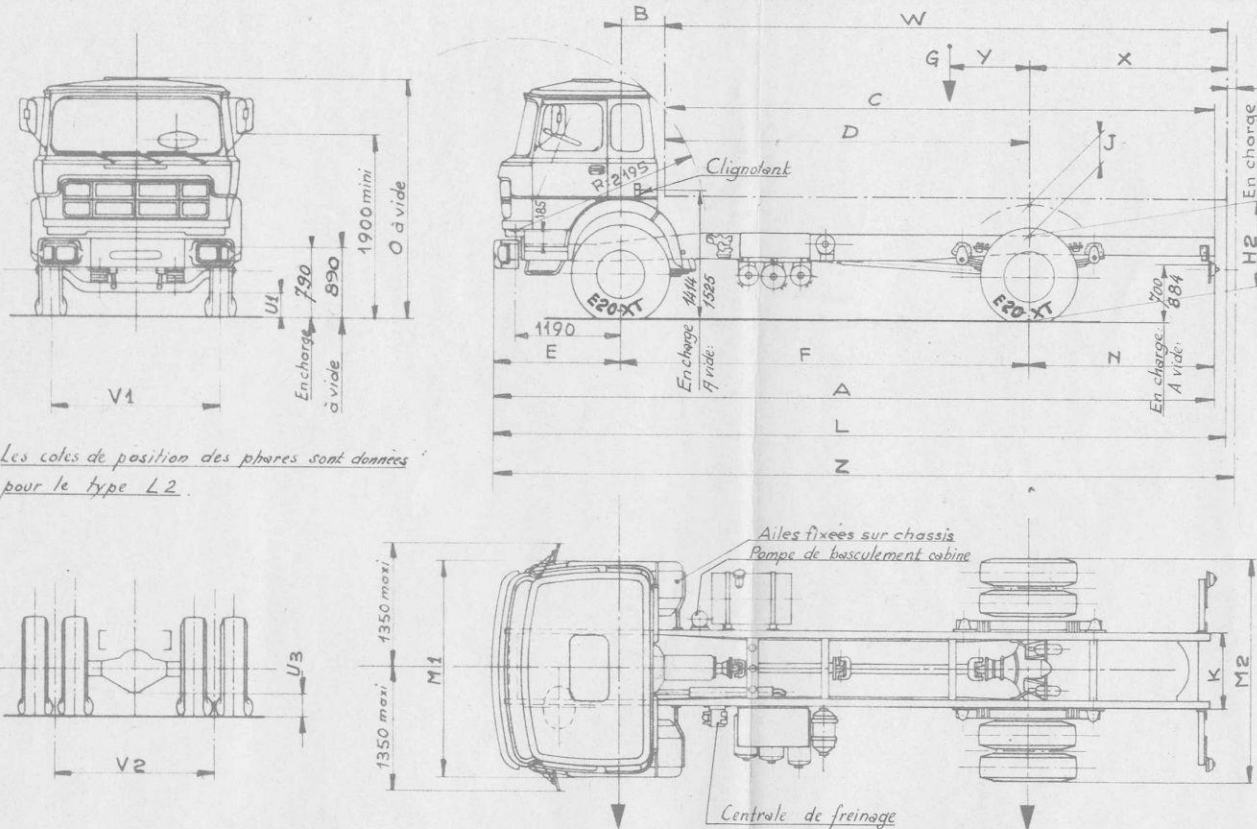

Les cotes de position des phares sont données pour le type L2.

Pour ferrures

Séries	L3	L2	L	N	C
A		10500	9690	8300	7050
B		525	525	525	525
C		8575	7765	6375	5125
D		5575	5075	4225	3475
E		1400	1400	1400	1400
F		6100	5600	4750	4000
H2		1003	1003	1003	1003
J		230	230	230	230
K		850	850	850	850
L		10879	10095	8695	7455
M1		2438	2438	2438	2438
M2		2450	2450	2450	2450
N		3000	2690	2150	1650
O		2780	2780	2780	2780
U1		240	240	240	240
U3		241	241	241	241
V1		2013	2013	2013	2013
V2		1856	1856	1856	1856
W		8954	8170	6770	5530
X		3379	3095	2545	2055
Y		1098	990	840	710
Z maxi		10999	10215	8815	7575

Essieu A

Séries	
L3	—
L2	3845
L	3830
N	3780
C	3760

 Poids du chassis cabine  
 complet, en ordre de  
 marche, sans roue de  
 secours, sans conducteur.

Essieu R

—
2245
2210
2145
2075

Total.

—
6090
6040
5925
5835

**NOTA.** Pour adaptation de la carrosserie, se référer obligatoirement à notre brochure n°5049 précisant les instructions de montage

**IMPORTANT.** Aucune pièce ne doit être fixée sur les ailes des longerons ni par soudure, ni par perçage sans notre accord.

61.667588

# 61.667589

Constructeur  
**FFSA**  
Camions **URIC**

Chassis **UNIC TYPE P12A-200**  
Cabine couchette.

PTR maxi : 17.500  
Poids maxisur A : 5.500  
Poids maxisur AR : 11.800  
Remorque maxi : 750

Echelle : 1/50  
Dessiné par : [Signature]  
Date : 10-6-70

Index Date : 1-7-70  
MODIFICATIONS  
Mise à jour

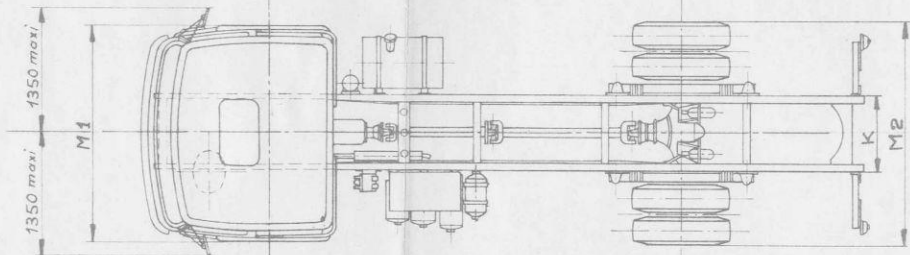
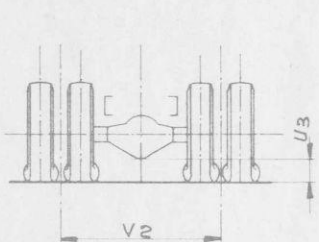
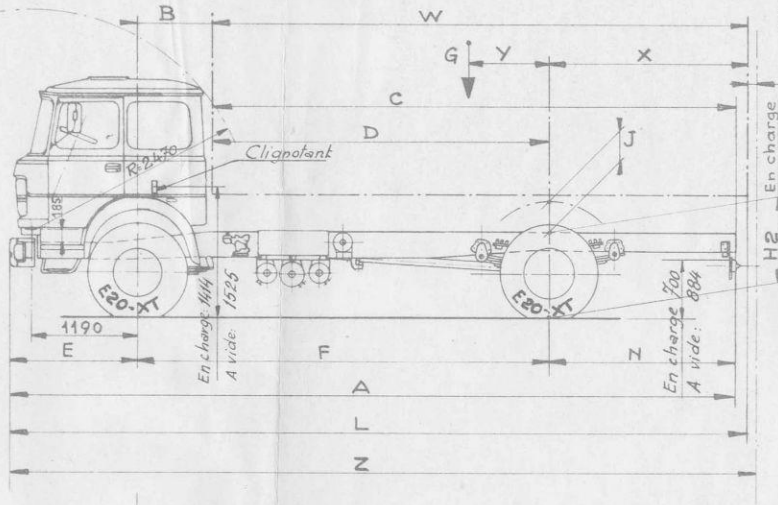
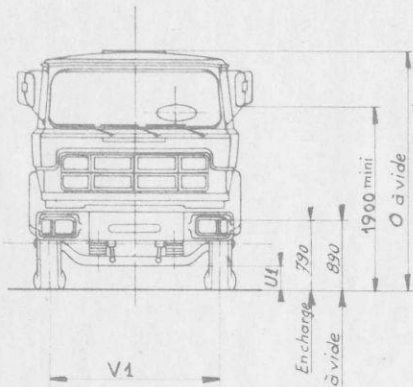

Pour ferrures

Séries	L3	L2	L	N	C
A		10500	9690	8300	7050
B		790	790	790	790
C		8310	7500	6110	4860
D		5310	4810	3960	3210
E		1400	1400	1400	1400
F		6100	5600	4750	4000
H2		1003	1003	1003	1003
J		230	230	230	230
K		850	850	850	850
L		10880	10190	8390	7140
M1		2438	2438	2438	2438
M2		2450	2450	2450	2450
N		3000	2690	2150	1650
O		2780	2780	2780	2780
U1		240	240	240	240
U3		241	241	241	241
V1		2013	2013	2013	2013
V2		1856	1856	1856	1856
W		8690	8000	6200	4950
X		3380	3190	2240	1740
Y		965	810	860	735
Z maxi		11000	10310	8510	7260

Essieu A

Séries	
L3	-
L2	3915
L	3900
N	3855
C	3830

Essieu AR

-
2245
2210
2145
2080

Total

-
6160
6110
6000
5910

Poids du chassis cabine complet, en ordre de marche, sans roue de secours, sans conducteur.

NOTA. Pour adaptation de la carrosserie se référer obligatoirement à notre brochure n° 5049 précisant les instructions de montage

**IMPORTANT.** Aucune pièce ne doit être fixée sur les ailes des longerons, ni par soudure, ni par perçage sans notre accord.

# 61.667589