

61.667677

Constructeur
FFSA
Camions JTTIC

Chassis **UNIC TYPE T11A. 200**
Cabine normale

PTR maxi Tracteur: 15.500
Poids maxi sur AV: 5.400
Poids maxi sur AR: 10.800
Remorque maxi: 9.490

Echelle: 1/50
Dessiné par: P. Boulay
Date: no. 5.79

MODIFICATIONS
Index: Date:
A 22.5.70 Mise à jour

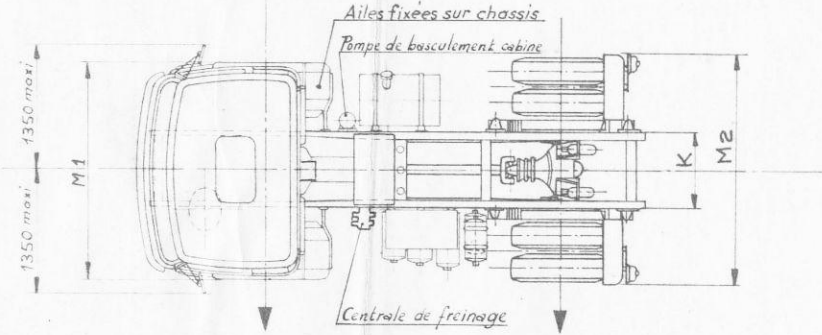
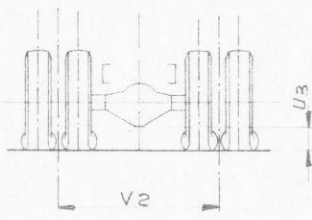
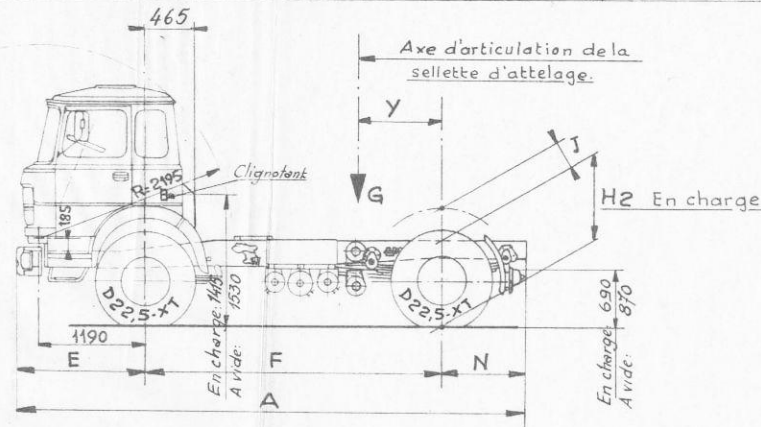
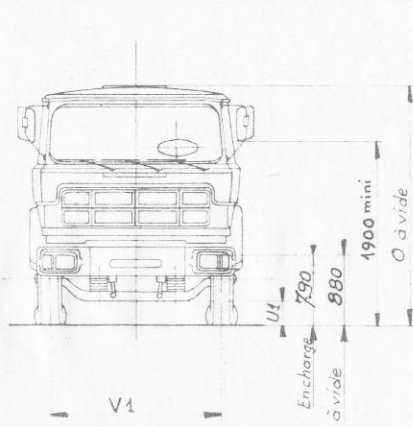

Essieu AV	Poids du chassis cabine complet en ordre de marche Sans sellette d'attelage sans conducteur sans roue de secours	Essieu AR	Total.
3620		2085	5705

A	5785	
E	1400	
F	3400	
H2	992	
J	215	
K	850	
M1	2438	
M2	2496	
N	985	
O	2765	
U1	220	
U3	195	
V1	1980	
V2	1860	
Y _{mini}	400	
Y _{maxi}	500	

Charge maxi sur l'axe de la sellette d'attelage y compris sellette et roue de secours:
9585 avec sellette à 400
9585 " " " 500

Poids total maxi autorisé en charge pour l'ensemble:
avec semi-remorque: 24990

Notes: Pour possibilité de montage de la sellette à d'autres positions nous consulter.

IMPORTANT. Aucune pièce ne doit être fixée sur les ailes des longerons ni par soudure, ni par perçage sans notre accord.

61.667677

61.667678

Constructeur
FFSA
Camions UNIC

Chassis UNIC TYPE T11A.200
Cabine couchette.

PTR maxi Tracteur: 15.500
Poids maxi sur A: 5.400
Poids maxi sur R: 10.800
Remorque maxi: 9.490

Echelle: 1/50
Dessiné par: JL
Date: 20.5.70

MODIFICATIONS
Index: Date: A 29.5.70 Mise à jour B 15.7.70 His à jour poids chassis.

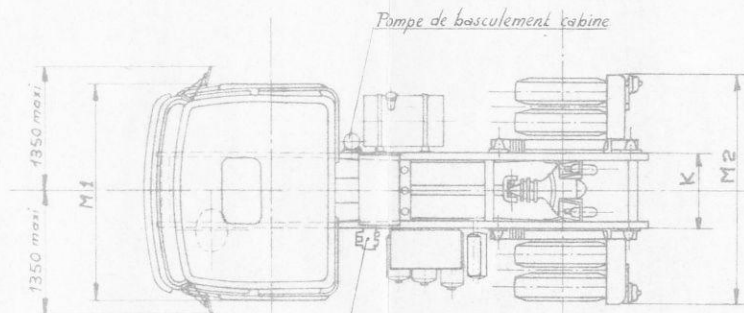
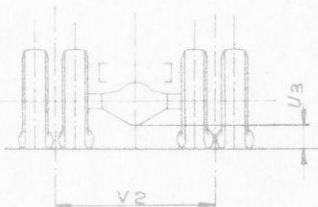
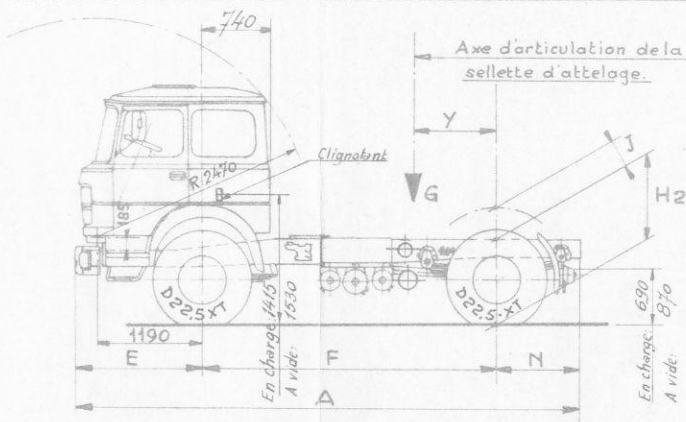
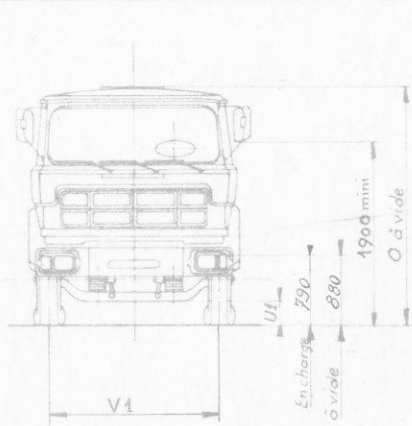

A	5785
E	1400
F	3400
H2	392
J	215
K	850
M1	2438
M2	2496
N	985
O	2765
U1	220
U3	195
V1	1980
V2	1860
Y mini	400
Y maxi	500

Charge maxi sur l'axe de la sellette d'attelage y compris sellette et roue de secours:

9515	avec sellette à	400
9515	" " "	500

Poids total maxi autorisé en charge pour l'ensemble: avec semi-remorque: 24990

Essieu A	Poids du chassis cabine complet en ordre de marche.	Essieu R	Total.
3690	Sans sellette d'attelage sans conducteur sans roue de secours	2085	5775

Nota: Pour possibilité de montage de la sellette à d'autres positions nous consulter

IMPORTANT. Aucune pièce ne doit être fixée sur les ailes des longerons ni par soudure, ni par perçage sans notre accord.

61.667678