

camions
UNIC

UNIC T 11 A-200

V.E.R.C.O.R.S 25 Tonnen - 180 PS DIN
Sattelschlepperchassis mit Kabine

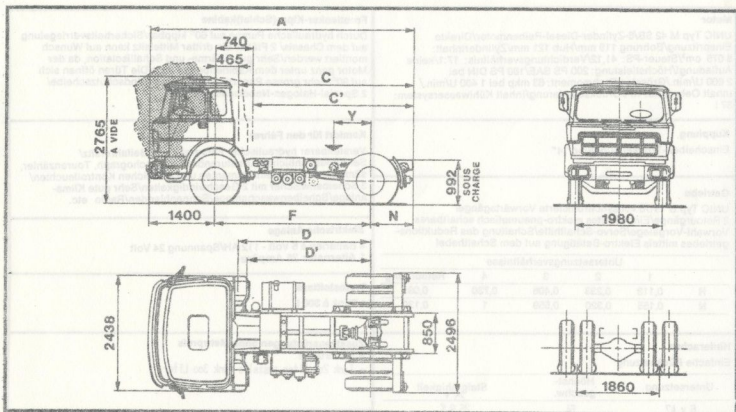

ABMESSUNGEN (mm)

A	5 785
C	3 920
C'	3 645
D	2 935
D'	2 660
F	3 400
N	995
Y	400 - 500
Wende- kreis	14,44 m

GEWICHTE (kg)

Radstand	3,40 m
Chassis * Kabine	5 705 1)
V	3 620
Achsdruck	H 2 085
Nutzlast	19 285
Gesamtgew.	25 000
V	5 400
Garantierter Achsdruck	H 10 800
Anhängelast Satteldeck	9 585

* In fahrbereitem Zustand: ohne Reserverad, ohne Sattel-
kupplung, ohne Fahrer

camions
UNIC

UNIC T 11 A-200

V.E.R.C.O.R.S 25 Tonnen - 180 PS DIN
Sattelschlepperchassis mit Kabine



Motor
UNIC Typ M 42 SB/6-Zylinder-Diesel-Reihenmotor/Direkte Einspritzung/Bohrung 119 mm/Hub 121 mm/Zylinderinhalt: 8 075 cm³/Steuer-PS: 41,12/Verdichtungsverhältnis: 17:1/keine Aufladung/Höchstleistung: 200 PS SAE/180 PS DIN bei 2 600 U/min./Größtes Drehmoment: 63 mkp bei 1 400 U/min./Inhalt Ölwanne: 18 l/Druckschmierung/Inhalt Kühlwassersystem: 37 l

Frontlenker-Kipp-(Schlaf)kabine

Durch hydraulische Pumpe auf 60° kippbar/Sicherheitsverriegelung auf dem Chassis/ 2 Plätze/ Ein dritter Mittelsitz kann auf Wunsch montiert werden/Sehr gute Wärme- und Schallsolation, da der Motor ganz unter dem Kabinenboden liegt/Die Türen öffnen sich auf 90°/Sehr grosse Panorama-Sicherheitswindschutzscheibe/ 2 Spezial-Halogen-Nebelscheinwerfer

Kupplung

Einscheiben-Trockenkupplung 14"

Komfort für den Fahrer

Verstellbarer hydraulischer Fahrersitz und Beifahrersitz/ Sehr übersichtliches Armaturenbrett mit Tachograph, Tourenzähler, sämtlichen Anzeigengeräten und sämtlichen Kontrollleuchten/ 3 Scheibenwischer mit 2 Geschwindigkeiten/Sehr gute Klimaanlage/Scheibenwaschanlage/Sonnenblenden/Radio etc.

Getriebe

UNIC Typ B 181/8 vollsynchronisierte Vorwärtsgänge/ 2 Retourgänge/Eingebautes elektro-pneumatisch schaltbares Vorwahl-Vorgelege/Servo-Schaltheilfe/Schaltung des Reduktionsgetriebes mittels Elektro-Betätigung auf dem Schalthebel

Elektrische Anlage

4 Batterien à 6 Volt - 112 AH/Spannung 24 Volt
1 Alternator 25 Ampère

Untersetzungsverhältnisse

	1	2	3	4	Retourgang
R	0,113	0,233	0,408	0,730	0,095
N	0,155	0,320	0,559	1	0,130

Treibstofftank

1 Tank à 300 l

Hinterachse

Einfache Rücksetzung

Untersetzung	Höchstgeschw.	Steigfähigkeit
6 x 47	64	25,9 %
8 x 57	70	23,3 %
9 x 57	79	20,6 %
9 x 53	85	19,0 %

Zusatzausrüstungen ohne Mehrpreis

- Kühlerdecke
- Tank 200 Liter anstelle Tank 300 Liter

Chassis

Garader und versteifter, im Kaltverfahren gepresster Rahmen von 310 x 110 x 9 mm

Zusatzausrüstungen gegen Mehrpreis

- Schlafkabine mit einem Bett
- 2. Bett zu Schlafkabine
- Radio nach Wunsch
- Nebenantrieb inkl. Handgas
- TELWA-Wirbelstrombremse
- Zusatztank 300 Liter
- Automatisches Getriebe Allison mit Hydraulik-Wirbelbremse
- Webasto-Standheizung
- Sattelunterbau
- "GF" - Sattelkupplung
- Anhängersteckdose 12 Volt
- Stabilisierungsstange hinten
- Fahrzeug 2300 mm breit / Trilex - Ausrüstung
- Fahrzeug 2500 mm breit / Trilex - Ausrüstung

Lenkung

Schneckenrollenlenkung System Gemmer mit hydraulischer Lenkhilfe

Bremsen

Fussbremse: Unabhängige direkte 2-Kreis-Druckluftbremse,
Handbremse: Druckluftgesteuerte Rollensperre (Westinghouse)
Notbremse: Unabhängige direkte Druckluftbremse
Zusatzbremse: Druckluftgesteuerte Staudruck-Motorbremse
Anhängerbremse: Indirekte 2-Leiter-Druckluftbremse
Bremsfläche: 5'448 cm²
Separate
Aufliegerbremse: Betätigung am Lenkrad

Ihre Generalvertretung und Ihr Importeur

garage kurve

Bereifung

10.00 x 20 Michelin X

Max Thommen
4416 Bubendorf BL
Telefon 061 95 22 33
Telex 63 224 kurve ch

Federung

Vorne: Halbelliptische Blattfedern/Doppelt wirkende Stossdämpfer
Hinten: Halbelliptische Blattfedern/Hilfs-Zusatzfedern

Diese Unterlagen sind unverbindlich und dienen lediglich als Richtlinien.

3 bis, rue Salomon de Rothschild
92-Suresnes - tél.: 772.15.15
R. C. Seine 60 B 5910 - Capital 140 600 000 F