

camions

**UNIC**  
**FIAT**

**UNIC P 11A-200**

PORTEUR 15,99 t / 31,99 t - 200 ch

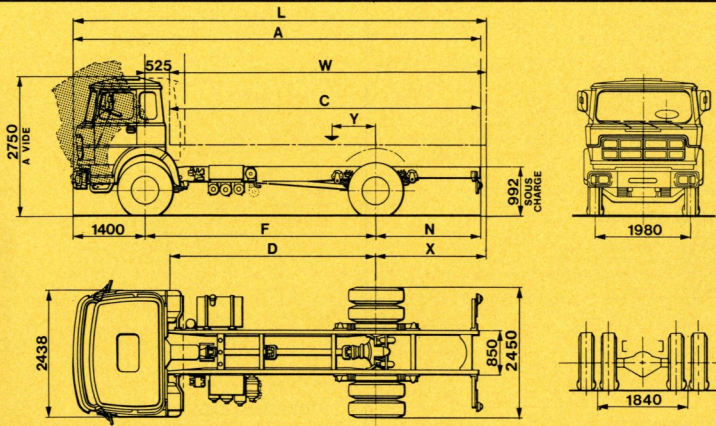

**DIMENSIONS (mm)**

A	5 785	7 050	8 300	9 690
C	3 860	5 125	6 375	7 765
D	2 875	3 475	4 225	5 075
F	3 400	4 000	4 750	5 600
L Mini	6 515	7 515	8 775	10 215
Maxi *	6 535	7 635	8 925	10 355
N	985	1 650	2 150	2 690
W Mini	4 590	5 590	6 850	8 290
Maxi *	4 610	5 710	7 000	8 430
X Mini	1 715	2 115	2 625	3 215
Maxi * (2)	1 735	2 235	2 775	3 355
Y	570	620	725	860
R. Braquage(1)	7 240	8 210	9 415	10 790

\* non compris ferrures et accessoires

(1) rayon de braquage hors tout

(2) pour cabine profonde se reporter aux plans de châssis cabine

**POIDS (kg)**

Empattement	3,40 m	4 m	4,75 m	5,60 m
Châssis	(1)	(1)	(1)	(1)
Cabine *	5 575	5 675	5 755	5 925
S/essieu AV	3 445	3 470	3 500	3 550
S/essieu AR	2 130	2 205	2 255	2 375
Charge totale	10 415	10 315	10 235	10 075
P. T. C.	15 990	15 990	15 990	15 990
Maxi				
S/essieu AV	5 400	5 400	5 400	5 400
S/essieu AR	10 800	10 800	10 800	10 800
Remorque	16 000	16 000	16 000	16 000

\* en ordre de marche, sans roue de secours, sans conducteur

(1) pour cabine profonde majorer ces poids de 70 kg

camions  
**UNIC**  
**FIAT**

S.A. des GARAGES PÉRIER  
au capital de 410.000 F  
Concessionnaire UIC - FIAT - OM  
Séjour S.A.T.I.  
9, Av. Alsace-Lorraine - 19 TULLY  
Tél. : 24.52.97  
Succursale :  
\* Puymerat - 19 MALEMORT  
Tél. : 24.05.56

## MOTEUR

UNIC M 42 SB - Diesel 6 cylindres  
Injection directe Saurer  
Alésage x course 119 x 121 mm  
Cylindrée 8,075 cm<sup>3</sup>  
Taux de compression 17/1  
Puissance administrative 22 CV  
Puissance SAE 200 ch à 2 600 tr/mn  
Couple maxi 63 m. kg à 1.400 tr/mn  
Graissage sous pression, capacité en huile 18 litres  
Refroidissement par eau, capacité du circuit 37 litres

## EMBRAYAGE

Monodisque à sec 14"  
Servo-débrayage pneumatique

## BOITE DE VITESSES

UNIC B 181  
8 rapports AV tous synchronisés  
Réducteur pneumatique présélectionné incorporé  
Commande du réducteur par électro-valve sur levier de vitesses.

	Rapports				
	1	2	3	4	AR
R	0,113	0,233	0,408	0,730	0,095
N	0,155	0,320	0,559	1	0,130

## PONT ARRIERE UNIC P 386

Porteur à simple réduction.

Couples	Vitesses maxi	Rampes gravies	
		PTC 15,99 t	PTR 31,99 t
6 x 47	64	40,4 %	20,1 %
8 x 57	70	36,4 %	18,1 %
9 x 57	79	32,1 %	16 %
9 x 53	85	29,6 %	14,8 %

## CHASSIS

Droit, fortement entretoué et embouti à froid  
Section 310 x 110 x 9 mm

## SUSPENSION

Ressorts à lames

AV : points fixes et jumelles + amortisseurs hydrauliques

AR : points fixes et jumelles + compensateurs à lames

## DIRECTION

Vis globiole et galet

Servo-direction hydraulique

## FREINAGE

Frein principal pneumatique - Pression 8 kg/cm<sup>2</sup>

Frein de secours et de parcage mécanique à cliquets sur les roues AR.

Frein de parcage à verrou sur les roues AR.

Surface de freinage 5.448 cm<sup>2</sup>

# UNIC P 11A-200

PORTEUR 15,99 t / 31,99 t - 200 ch

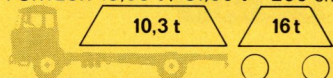

## CABINE AVANCEE BASCULABLE 3 PLACES

Basculement à 60° par vérin hydraulique, autorisant un accès total au moteur  
Verrouillage de sécurité au châssis  
Moteur sous plancher entièrement isolé de la cabine  
Portes à grand angle d'ouverture 90°  
Pare-brise panoramique d'une seule pièce  
Calandre articulée  
Panneaux AV démontables  
Isolation thermique et phonique sur pavillon, dos de cabine, plancher  
Tapis caoutchouc moulé

## POSTE DE CONDUITE

Siège conducteur et passager réglables  
Troisième siège central en option  
Tableau de bord revêtu de matière anti-choc et anti-reflet, avec compteur kilométrique, compte-tours, indicateur de pression d'air, thermomètre d'eau, manomètre d'huile, jauge à combustible  
2 lave-glaces, 3 essuie-glaces à deux vitesses,  
2 pare-soleil orientables  
Cendriers, boîte à gants, vide-poches, plafonnier, poignées montoirs  
Climatisation par air pulsé et filtré avec dégivreurs  
Arrivée d'air par buses orientables et évacuation de l'air vicié par des oules à l'arrière de la cabine  
Glaces entièrement descendantes et déflecteurs orientables

## EQUIPEMENT ELECTRIQUE

4 batteries de 6 V - 160 Ah, tension 24 V  
Alternateur 25 A

## RESERVOIR DE GAS-OIL

1 de 200 litres

## PNEUMATIQUES

D 22,5 XT ou D 20 X ou 1000-20 V10 ou SP

## EQUIPEMENTS OPTIONNELS

- Cabine profonde avec 1 ou 2 couchettes
- Ralentisseur Telma
- Prise de mouvement
- Barre stabilisatrice AR
- Dispositif de freinage de remorque avec ou sans crochet
- Options "PORTE VOITURES" (nous consulter)
- Empattement ultra long 6 m 10 (nous consulter)

Pour tout autre équipement, se reporter au "tarif des options"

## VOTRE CONCESSIONNAIRE

Les descriptions et caractéristiques de cette fiche sont données à titre d'indication et non d'engagement

## FFSA/UNIC

3 bis, rue Salomon de Rothschild

92-Suresnes - tél. : 772.15.15

R.C. Seine 60 B 5910 Capital 140 600 000 F