

camions  
**UNIC**

# UNIC P270A 6x2

IZOARD 270

porteur 6 x 2 26 t + remorque 9 t  
cabine avancée basculable  
moteur 270 ch SAE - 240 PS DIN

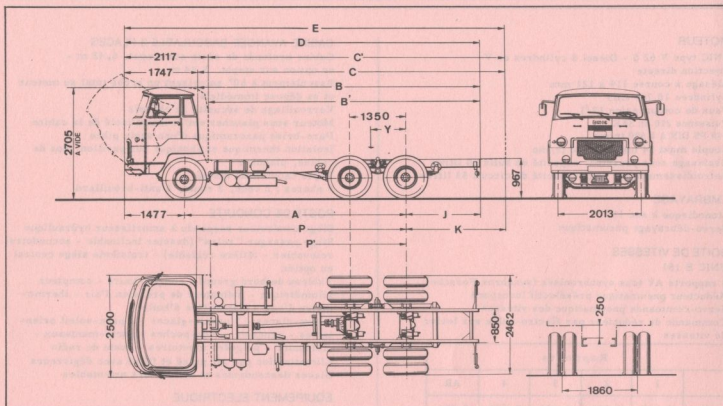

## DIMENSIONS

	(1)	(2)
A	5 445	6 425
B	6 970	(8 950)
B'	(6 630)	8 610
C mini	7 500	-
C maxi	7 900	(9 223)
C' mini	(7 080)	8 610
C' maxi	(7 614)	8 883
D	8 747	10 727
<sup>x</sup> E maxi	9 797	11 000
J	1 825	2 825
<sup>x</sup> K mini	2 355	2 825
<sup>x</sup> K maxi	2 875	3 098
P	5 145	(6 125)
P'	(4 805)	5 785
Y	520	
	à	(839)
	720	
Y'	(323)	669
	à	à
	(590)	805
R. braquage	9 500	11 000

(1) cabine courte de série  
(2) cabine profonde de série  
<sup>x</sup> y compris ferrures et accessoires

## POIDS (kg)

	(1)	(2)
Empat.	5, 445 m	6, 425 m
Châssis cabine <sup>x</sup>	7 800	8 100
S/essieu AV	3 560	3 760
essieu AR	4 240	4 340
Charge totale	18 200	17 900
P. T. C.	26 000	26 000
Maxi		
S/essieu AV	6 500	6 500
essieu AR	21 000	21 000
Remorque	9 000	9 000

(1) cabine courte de série  
(2) cabine profonde de série  
<sup>x</sup> en ordre de marche, avec roue de secours, sans conducteur

### MOTEUR

UNIC type V 62 S - Diesel 8 cylindres en V  
Injection directe  
Alésage x course 119 x 121 mm  
Cylindrée 10 766 cm<sup>3</sup>  
Taux de compression 17/1  
Puissance 270 ch SAE  
240 PS DIN à 2 600 tr/mn  
Couple maxi 84 mkg à 1 400 tr/mn  
Graissage sous pression, capacité en huile 20 litres  
Refroidissement par eau, capacité du circuit 53 litres

### EMBRAYAGE

Monodisque à sec 15"  
Servo-débrayage pneumatique

### BOITE DE VITESSES

UNIC B 181  
8 rapports AV tous synchronisés (synchros Porsche)  
Réducteur pneumatique présélectif incorporé  
Servo-commande pneumatique des vitesses  
Commande du réducteur par électro-valve sur levier de vitesses

Rapports					
	1	2	3	4	AR
R	0,113	0,233	0,408	0,730	0,095
N	0,155	0,320	0,559	1	0,130

### PONT ARRIERE

Porteur à simple réduction

Couples	Vitesses (km/h)		Rampes gravies maxi	
	à 1 000 tr/mn	maxi	PTC 26 t	PTR 35 t
8 x 57	3,1	76	31,9 %	23,5 %
9 x 57	3,5	85	28,4 %	20,9 %
9 x 53	3,8	92	26,1 %	19,1 %

### CHASSIS

Droit, fortement entretoisé et embouti à froid  
Section 310 x 110 x 9 mm

### SUSPENSION

Ressorts à lames à flexibilité variable à l'AR  
AV : points fixes et jumelles + amortisseurs  
AR : ressorts en tandem réunis par balancier à glissières et amortisseurs d'oscillation Evid-Gom

### DIRECTION

Vis globale et galet  
Servo-direction hydraulique

### FREINAGE

Frein principal pneumatique à deux circuits indépendants - Pression 8 kg/cm<sup>2</sup>  
Frein de secours pneumatique à circuit indépendant agissant sur les 4 roues AR du camion (et de la remorque)  
Frein de parcage mécanique à cliquets sur les roues AR  
Surface de freinage 8 820 cm<sup>2</sup>

### CABINE AVANCÉE BASCULABLE 3 PLACES

Cabine profonde de série sur empat. 6,42 m - en option sur empat. 5,44 m  
Basculement à 60° autorisant un accès total au moteur et sa dépose immédiate  
Verrouillage de sécurité au châssis  
Moteur sous plancher entièrement isolé de la cabine  
Pare-brise panoramique d'une seule pièce  
Isolation thermique et phonique sur pavillon, dos de cabine, plancher  
Tapis caoutchouc moulé  
6 phares : 2 code, 2 route, 2 anti-brouillard

### POSTE DE CONDUITE

Siège conducteur suspendu à amortisseur hydraulique  
Siège passager "relax" (dossier inclinable - accoudoirs relevables - tête réglable) - troisième siège central en option  
Tableau de bord groupé : compte-tours - compteur kilométrique - indicateur de pression d'air - thermomètre d'eau - manomètre d'huile  
2 lave-glaces - 3 essuie-glaces - 2 pare-soleil orientables - cendrier - vide-poches - porte-manteaux - plafonnier - poignées montoirs - poste de radio  
Climatisation par air pulsé et filtré avec dégivreurs  
Glaces descendantes et déflecteurs orientables

### EQUIPEMENT ELECTRIQUE

4 batteries de 6 V - 160 Ah, tension 24 V  
Dynamo 600 W

### RESERVOIR DE GAS-OIL

2 de 150 litres

### PNEUMATIQUES

E 20 XT ou 11.00-20 V 10 ou RB 6

### EQUIPEMENTS OPTIONNELS

- Cabine profonde avec couchette et siège passager "relax" sur empat. 5,44 m
- Freinage de remorque
- Ralentisseur Telma CA 160 ou CA 200
- Prise de mouvement 21,5 mkg - 30 ch à 1 000 tr/mn
- Pont AR à double démultiplication (70 km/h)
- Barre stabilisatrice AR
- Différentiel autobloquant DAP "No Spin"
- Alternateur 24 V - 25 ou 50 A

Pour tout autre équipement, se reporter au "tarif des options"

### VOTRE CONCESSIONNAIRE

**garage Kurve**

**MAX THOMMEN**  
4416 BUBENDORF  
☎ 061 / 84 84 21

Les descriptions et caractéristiques de cette fiche sont données à titre d'indication et non d'engagement

### FFSA/UNIC

3 bis, rue Salomon de Rothschild  
92-Suresnes - tél. : 772.15.15  
R.C. Seine 60 B 5910 - Capital 130 120 000 F