

camions
UNIC

UNIC T 8 RA

V D S G E S 19 Tonnen - 120 PS DIN
Sattelschlepperchassis mit Kabine

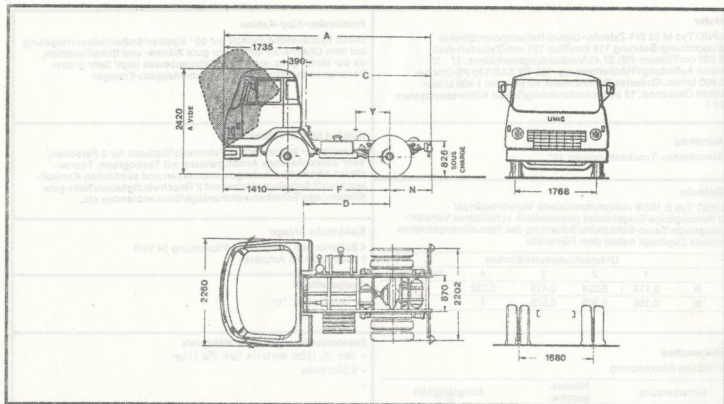

ABMESSUNGEN (mm)

A	4 560	5 210
C	2 760	3 410
D	1 910	2 560
F	2 300	2 950
N	850	850
Y	200 - 320	200 - 400
Wende- kreis	10,84 m	12,96 m

GEWICHTE (kg)

Radstand	2,30 m	2,95 m
Chassis * Kabine	3 410	3 440
Achsdruk	V	2 330
	H	1 060
Nutzlast	15 590	15 560
Gesamtgew.	19 000	19 000
Garantierter Achsdruk	V	3 500
	H	7 200
Anhängelast Satteltruck	6 485 - 6 880	6 350 - 6 850

* In fahrbereitem Zustand: ohne Reserverad, ohne Sattel-
kupplung, ohne Fahrer

camions
UNIC

UNIC T 8 RA

V O S G E S 19 Tonnen - 120 PS DIN
Sattelschlepperchassis mit Kabine



15,4 t

Motor

UNIC Typ M 32 S/4-Zylinder-Diesel-Reihenmotor/Direkte Einspritzung/Bohrung 119 mm/Hub 121 mm/Zylinderinhalt: 5 380 cm³/Steuer-PS: 27,41/Verdichtungsverhältnis: 17 : 1/keine Aufladung/Höchstleistung: 135 PS SAE/120 PS DIN bei 2 600 U/min./Größtes Drehmoment: 42 mkp bei 1 400 U/min. Inhalt Ölwanne: 12 l/Druckschmierung/Inhalt Kühlwassersystem: 24 l

Kupplung

Einscheiben-Trockenkupplung 12"

Getriebe

UNIC Typ B 152/8 vollsynchronisierte Vorwärtsgänge/2 Retourgänge/Eingebautes pneumatisch schaltbares Vorwähl-Vorgelege/Servo-Schalthilfe/Schaltung des Reduktionsgetriebes mittels Zugknopf neben dem Führersitz

	Untersetzungsverhältnisse				
	1	2	3	4	Retourgang
R	0,114	0,224	0,419	0,732	0,124
N	0,156	0,305	0,572	1	0,170

Hinterachse

Einfache Rücksetzung

Untersetzung	Höchstgeschw.	Steigfähigkeit
9 x 65	66	18,1 %
9 x 57	79	14,9 %
10 x 57	87	13,6 %

Chassis

Gerader und versteifter, im Kaltverfahren gepresster Rahmen von 222 x 75 x 7 mm

Lenkung

Schneckenrollenlenkung System Gemmer mit hydraulischer Lenkhilfe

Bremsen

Fussbremse: 2-Kreis-Hydraulikbremse mit 2-Kreis-Druckluft Handbremse: Mechanische Feststellbremse
Notbremse: Unabhängige direkte Druckluftbremse
Zusatzbremse: Druckluftgesteuerte Staudruck-Motorbremse
Bremsfläche: 3*110 cm²
Separate Aufliegerbremse: Betätigung am Lenkrad

Bereifung

8,25 x 20 Michelin X

Federung

Vorne: Halbelliptische Blattfedern/Doppelt wirkende Stossdämpfer
Hinten: Halbelliptische Blattfedern/Hilfs-Zusatzfedern

Frontlenker-Kipp-Kabine

Durch hydraulische Pumpe auf 60° kippbar/Sicherheitsverriegelung auf dem Chassis/3 Plätze/Sehr gute Wärme- und Schallsolation, da der Motor ganz unter dem Kabinenboden liegt/ Sehr grosse Panoramawindschutzscheibe/Gummiteppich-Einlagen

Komfort für den Fahrer

Verstellbarer hydraulischer Fahrersitz/Sitzbank für 2 Personen/ Sehr übersichtliches Armaturenbrett mit Tachograph, Tourenzähler, sämtlichen Anzeigeinstrumenten und sämtlichen Kontrollleuchten/2 Scheibenwischer mit 2 Geschwindigkeiten/Sehr gute Klimaanlage/Scheibenwaschanlage/Sonnenblenden etc.

Elektrische Anlage

4 Batterien à 6 Volt - 112 AH/Spannung 24 Volt
1 Alternator 25 Ampère

Treibstofftank

1 Tank à 150 Liter

Zusatzausrüstungen ohne Mehrpreis

- Tank 95 Liter anstelle Tank 150 Liter
- Kühlerdecke

Zusatzausrüstungen gegen Mehrpreis

- Schlafkabine mit einem Bett
- 2. Bett zu Schlafkabine
- Nebellampen Bosch
- Radio nach Wunsch
- Steinschiaggitter unter den Motor
- Nebenantrieb inkl. Handgas
- Stossdämpfer hinten
- TELMA-Wirbelstrombremse
- Zusatztank 95 Liter
- Wibasto-Standheizung
- Rökkinger Zughaken
- "G" - Sattelkupplung
- Sattelunterbau
- Anhängersteckdose 12 Volt

Ihre Generalvertretung und Ihr Importeur

garage Kurve

Max Thommen
4416 Bubendorf BL
Telefon 061 95 22 33
Telex 63 224 kurve ch

Diese Unterlagen sind unverbindlich und dienen lediglich als Richtlinien.

3 bis, rue Salomon de Rothschild
92-Suresnes - tél.: 772.15.15
R. C. Seine 60 B 5910 - Capital 140 600 000 F