

camions
UNIC
FIAT

UNIC T9RA
 VOSGES - 21 t - 135 ch

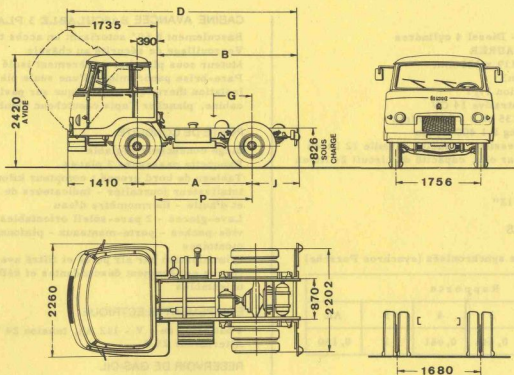

17,5 t



DIMENSIONS

A	2 300	2 950
B	2 760	3 410
D	4 560	5 210
G	200 à 335	200 à 420
J	850	850
P	1 910	2 560
R, braquage	4 650	6 200

POIDS (kg)

Empat.	2,30 m	2,95 m
Châssis cabine ^x	3 490	3 520
S/essieu AV essieu AR	2 360 1 130	2 370 1 150
Charge remorquable	17 510	17 480
Charge s/sellette (y compris sellette et roue de secours)	7 300 à 7 800	7 150 à 7 770
P. T. R.	21 000	21 000
Maxi S/essieu AV essieu AR	4 000 8 000	4 000 8 000

* en ordre de marche, sans roue de secours, sans sellette, ni conducteur

camions
UNIC
FIAT

UNIC T9RA
 VOSGES - 21 t - 135 ch

17,5 t



MOTEUR

UNIC type L 32 S - Diesel 4 cylindres
 Injection directe SAURER
 Alésage x course 119 x 121 mm
 Cylindrée 5 380 cm³
 Taux de compression 17/1
 Puissance administrative 14 CV
 Puissance réelle 135 ch à 2 600 tr/mn
 Couple maxi 42 mkg à 1 400 tr/mn
 Graissage sous pression, capacité en huile 12 litres
 Refroidissement par eau, capacité du circuit 24 litres

EMBRAYAGE

Monodisque à sec 12"

BOITE DE VITESSES

UNIC B 150

5 rapports AV tous synchronisés (synchros Porsche)

Rapports					
1	2	3	4	5	AR
0,151	0,278	0,448	0,681	1	0,150

PONT ARRIERE

Porteur à simple réduction

Couples	Vitesses (km/h)		Rampes gravies maxi
	à 1 000 tr/mn	maxi	
6 x 44	3,9	69	16,6 %
7 x 43	4,6	82	13,9 %
7 x 39	5,1	91	12,6 %

CHASSIS

Droit, embouti à froid
 Section 222 x 75 x 7 mm

SUSPENSION

Ressorts à lames
 AV : points fixes et jumelles + amortisseurs,
 flexibilité 5,5 %
 AR : points fixes et jumelles + compensateurs à lames,
 flexibilité 2,75 % à 0,9 %

DIRECTION

Vis globale et galet

FREINAGE

Frein principal pneumatique à deux circuits indépendants (hydraulique pour le tracteur, pneumatique pour la semi-remorque) - Pression 8 kg/cm²
 Frein de secours pneumatique indépendant agissant sur les roues AR du tracteur (et de la semi-remorque)
 Frein de parage mécanique à cliquets sur les roues AR du tracteur
 Frein automatique en cas de rupture d'attelage
 Surface de freinage 3 110 cm²

CABINE AVANCEE BASCULABLE 3 PLACES

Basculement à 60° autorisant un accès total au moteur
 Verrouillage de sécurité au châssis
 Moteur sous plancher entièrement isolé de la cabine
 Pare-brise panoramique d'une seule pièce
 Isolation thermique et phonique sur pavillon, dos de cabine, plancher Tapis caoutchouc moulé

POSTE DE CONDUITE

Siège conducteur réglable
 Banquette passagers 2 places
 Tableau de bord groupé : compteur kilométrique - totalisateur journalier - indicateurs de pression d'air et d'huile - thermomètre d'eau
 Lave-glaces - 2 pare-soleil orientables - cendrier - vide-poches - porte-manteaux - plafonniers - poignées montoirs
 Climatisation par air pulsé et filtré avec dégivreurs
 Glaces entièrement descendantes et déflecteurs orientables

EQUIPEMENT ELECTRIQUE

4 batteries de 6 V - 112 Ah, tension 24 V
 Alternateur 25 A

RESERVOIR DE GAS-OIL

1 de 95 litres

PNEUMATIQUES

10, 22, 5 XT ou 9, 00-20 V 10 ou SP

EQUIPEMENTS OPTIONNELS

- Cabine profonde avec matelas
 - Bâti de sellette et sellette 34"
 - Prise de mouvement 12,3 mkg ou 21,5 mkg - 20 ou 36 ch à 1 200 tr/mn
 - Ralentisseur Telma CA 135 (empat. 2,95 m)
 - (sauf avec pont 2 vitesses)
 - Pont à 2 vitesses donnant 10 vitesses - rapport 1/1,39
 - Servo-direction hydraulique
 - Amortisseurs hydrauliques à 1'AR
 - Compensateurs AR Evid-Gom
 - Alternateur 24 V - 50 A
 - Radio - Phares anti-brouillard - Compte-tours
- Pour tout autre équipement, se reporter au "tarif des options"

VOTRE CONCESSIONNAIRE

Les descriptions et caractéristiques de cette fiche sont données à titre d'indication et non d'engagement

FFSA/UNIC

3 bis, rue Salomon de Rothschild
 92-Suresnes - tél. : 772.15.15
 R.C. Seine 60 B 5910 Capital 140 600 000 F