

camions  
**UNIC**  
**FIAT**

# UNIC P170A

IZOARD 170  
 porteur 19 t  
 cabine avancée  
 moteur 165 ch

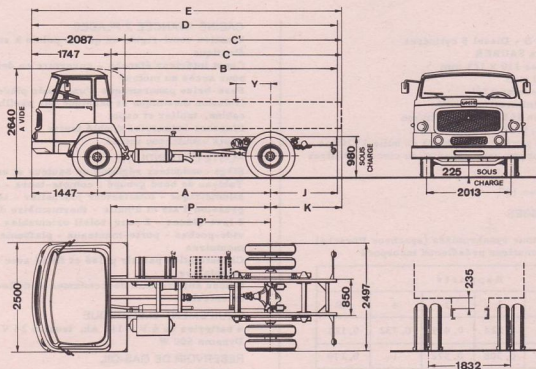

### DIMENSIONS

A	3 900	4 570	5 550	5 900
B	5 100	6 100	7 600	8 035
C mini	5 370	6 410	7 920	8 600
C maxi	5 650	6 700	8 200	8 900
C' mini	4 760	5 780	7 320	7 860
C' maxi	5 000	6 090	7 680	8 160
D	6 847	7 847	9 347	9 782
<sup>x</sup> E maxi (1)	7 397	8 447	9 947	10 647
J	1 500	1 830	2 350	2 435
<sup>x</sup> K mini (1)	1 770	2 140	2 670	3 000
<sup>x</sup> K maxi (1)	2 050	2 430	2 950	3 300
P	3 600	4 270	5 250	5 600
P'	3 260	3 930	4 910	5 260
Y	775 à 915	920 à 1 065	1 150 à 1 290	1 150 à 1 300
Y'	760 à 880	885 à 1 040	1 070 à 1 250	1 180 à 1 330
R. braquage	7 000	8 600	9 500	10 000

### POIDS (kg)

Empat.	3,90m	4,57m	5,55m	5,90m
Châssis cabine <sup>x</sup>	(1) 5 520	(1) 5 600	(1) 5 740	(1) 5 770
S/essieu AV essieu AR	3 220 2 300	3 250 2 350	3 290 2 450	3 310 2 460
Charge totale	13 480	13 400	13 260	13 230
P. T. C.	19 000	19 000	19 000	19 000
Maxi S/essieu AV essieu AR	6 500 13 000	6 500 13 000	6 500 13 000	6 500 13 000
Remorque	8 500	8 500	8 500	8 500

<sup>x</sup> en ordre de marche, avec roue de secours, sans conducteur  
 (1) pour cabine profonde, majorer ces poids de 70 kg

\* non compris ferrures et accessoires  
 (1) pour cabine profonde, se reporter aux plans de châssis cabine

#### MOTEUR

UNIC type L 52 S - Diesel 5 cylindres  
 Injection directe SAURER  
 Alésage x course 119 x 121 mm  
 Cylindrée 6 730 cm<sup>3</sup>  
 Taux de compression 17/1  
 Puissance administrative 18 CV  
 Puissance réelle 165 ch à 2 600 tr/mn  
 Couple maxi 52,5 mkg à 1 400 tr/mn  
 Graissage sous pression, capacité en huile 15 litres  
 Refroidissement par eau, capacité du circuit 30 litres

#### EMBRAYAGE

Monodisque à sec 12"

#### BOITE DE VITESSES

UNIC B 152  
 8 rapports AV tous synchronisés (synchros Porsche)  
 Réducteur pneumatique présélectif incorporé

Rapports					
	1	2	3	4	AR
R	0,114	0,224	0,419	0,732	0,124
N	0,156	0,305	0,572	1	0,170

#### PONT ARRIERE

Porteur à simple réduction

Couples	Vitesses (km/h)		Rampes gravies maxi	
	à 1 000 tr/mn	maxi	PTC 19 t	
6 x 47	2,9	71	28,7 %	
8 x 57	3,2	78	26,1 %	
9 x 57	3,6	88	23,2 %	
9 x 53	3,9	94	21,3 %	

#### CHASSIS

Droit, fortement entretroisé et embouti à froid  
 Section 310 x 110 x 9 mm

#### SUSPENSION

Ressorts à lames à flexibilité variable à l'AR  
 AV : points fixes et jumelles + amortisseurs, flexibilité 4,5 %  
 AR : points fixes et glissières + compensateurs à lames, flexibilité 1,25 %

#### DIRECTION

Vis globique et galet  
 Servo-direction hydraulique

#### FREINAGE

Frein principal pneumatique à deux circuits indépendants - Pression 8 kg/cm<sup>2</sup>  
 Frein de secours pneumatique à circuit indépendant agissant sur les roues AR du camion (et de la remorque)  
 Frein de parcage mécanique à cliquets sur les roues AR  
 Surface de freinage 5 540 cm<sup>2</sup>

#### CABINE AVANCÉE 2 PLACES

Fixation semi-rigide en quatre points à suspension élastique  
 Capot intérieur étanche - ouverture en deux parties pour accès au moteur  
 Pare-brise panoramique d'une seule pièce  
 Isolation thermique et phonique sur pavillon, dos de cabine, tablier et capot  
 Plancher insonorisé doublé feutre  
 Tapis caoutchouc moulé

#### POSTE DE CONDUITE

Siège conducteur réglable en hauteur et en avancée  
 Tableau de bord groupé : compte-tours - compteur kilométrique - totalisateur journalier - indicateurs de pression d'air et d'huile - thermomètre d'eau  
 2 lave-glaces - 2 pare-soleil orientables - cendrier - vide-poches - porte-manteaux - plafonnier - poignées montoires  
 Climatatisation par air pulsé et filtré avec dégivreurs orientables  
 Glaces entièrement descendantes et déflecteurs orientables

#### EQUIPEMENT ELECTRIQUE

4 batteries de 6 V - 112 Ah, tension 24 V  
 Dynamo 500 W

#### RESERVOIR DE GAS-OIL

1 de 150 litres

#### PNEUMATIQUES

F 20 XT ou 12.00-20 V 10 ou RB 6

#### EQUIPEMENTS OPTIONNELS

- Cabine profonde avec couchette et siège passager "relax" (dossier inclinable - accoudoirs relevables têtère réglable)
  - Siège conducteur à amortisseur hydraulique
  - Prise de mouvement 12,3 mkg ou 21,5 mkg - 20 ou 36 ch à 1 200 tr/mn
  - Ralentisseur Telma CA 135 ou CA 160
  - Boîte de vitesses UNIC B 181 (pour utilisations particulièrement sévères)
  - Suspension pneumatique "Isostable" à l'AR
  - Servo-débrayage pneumatique
  - Barre stabilisatrice AR
  - Deuxième réservoir à gas-oil de 150 litres
  - Housse de capot moteur
  - Radio - Phares anti-brouillard
  - Alternateur 24 V - 25 ou 50 A
  - Batteries 192 Ah ou plus
  - Equipements pétroliers (voir tarif options)
- Pour tout autre équipement, se reporter au "tarif des options"

#### VOTRE CONCESSIONNAIRE

Les descriptions et caractéristiques de cette fiche sont données à titre d'indication et non d'engagement

#### FFSA/UNIC

3 bis, rue Salomon de Rothschild  
 92-Suresnes - tél. : 772.15.15  
 R. C. Seine 60 B 5910 - Capital 130 120 000 F