

camions
UNIC
FIAT

UNIC P11A/6

VERCORS 11
 porteur 15,99 t
 cabine avancée
 moteur 160 ch

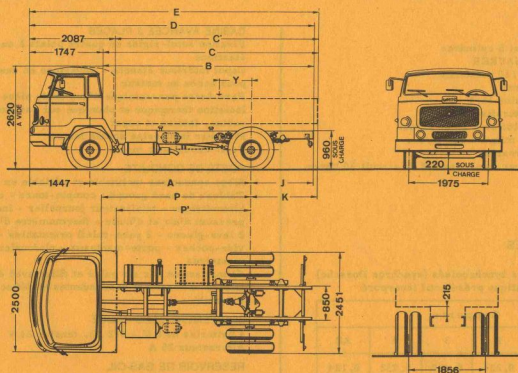

DIMENSIONS

A	3 900	4 570	5 550	5 900
B	5 100	6 100	7 600	8 035
C mini	5 660	6 710	8 300	8 900
C maxi	5 940	7 012	8 580	9 100
C' mini	5 020	6 060	7 660	8 360
C' maxi	5 600	6 672	8 240	8 660
D	6 847	7 847	9 347	9 782
*E maxi (1)	7 687	8 759	10 327	10 747
J	1 500	1 830	2 350	2 435
*K mini (1)	2 060	2 440	3 050	3 300
*K maxi (1)	2 340	2 742	3 330	3 400
P	3 600	4 270	5 250	5 600
P'	3 260	3 930	4 910	5 260
Y	630 à 770	764 à 915	960 à 1 100	1 050 à 1 150
Y'	460 à 750	594 à 900	790 à 1 080	930 à 1 080
R. braquage	7 000	8 600	9 500	10 000

POIDS (kg)

Empat.	3,90m	4,57m	5,55m	5,90m
Châssis cabine *	(1) 4 890	(1) 4 980	(1) 5 110	(1) 5 190
S/essieu AV essieu AR	3 040 1 850	3 080 1 900	3 120 1 990	3 140 2 050
Charge totale	11 100	11 010	10 880	10 800
P. T. C.	15 990	15 990	15 990	15 990
Maxi S/essieu AV essieu AR	5 400 11 500	5 400 11 500	5 400 11 500	5 400 11 500
Remorque	11 010	11 010	11 010	11 010

* en ordre de marche, sans roue de secours, ni conducteur
 (1) pour cabine couchette, majorer ces poids de 70 kg

* non compris ferrures et accessoires
 (1) pour cabine couchette, se reporter aux plans de châssis cabine

MOTEUR

Type CP 3 - Diesel 6 cylindres
Injection directe SAURER
Alésage x course 110 x 130 mm
Cylindrée 7 412 cm³
Taux de compression 16/1
Puissance administrative 20 CV
Puissance réelle 160 ch à 2 600 tr/mn
Couple maxi 52,5 mkg à 1 200 tr/mn
Graissage sous pression
Refroidissement par eau, capacité du circuit 30 litres

EMBRAYAGE

Monodisque à sec

BOITE DE VITESSES

UNIC B 152

8 rapports AV tous synchronisés (synchros Porsche)
Réducteur pneumatique présélectif incorporé

Rapports					
	1	2	3	4	AR
R	0,114	0,224	0,419	0,732	0,124
N	0,156	0,305	0,572	1	0,170

PONT ARRIERE

Porteur à simple réduction

Couples	Vitesses (km/h)		Rampes gravies maxi	
	à 1 000 tr/mn	maxi	PTC 15,99 t	PTR 27 t
9 x 65	3,1	74	32,8 %	19 %
9 x 57	3,5	84	28,7 %	16,5 %
10 x 57	3,9	94	25,9 %	14,9 %

CHASSIS

Droit, fortement entretroisé et embouti à froid
Section 310 x 110 x 9 mm

SUSPENSION

Ressorts à lames à flexibilité variable à l'AR
AV : points fixes et jumelles + amortisseurs, flexibilité 5,2 %
AR : points fixes et glissières + compensateurs à lames, flexibilité 1,55 %

DIRECTION

Vis globique et galet
Servo-direction hydraulique

FREINAGE

Frein principal pneumatique - Pression 8 kg/cm²
Frein de secours et de parcage mécanique à cliquets sur les roues AR
Surface de freinage 5 188 cm²

CABINE AVANCÉE 2 PLACES

Fixation semi-rigide en quatre points à suspension élastique
Capot intérieur étanche - ouverture en deux parties pour accès au moteur
Pare-brise panoramique d'une seule pièce
Isolation thermique et phonique sur pavillon, dos de cabine, tablier et capot
Plancher insonorisé doublé feutre
Tapis caoutchouc moulé

POSTE DE CONDUITE

Siège conducteur inclinable et réglable en avancée
Tableau de bord groupé : compte-tours - compteur kilométrique - totalisateur journalier - indicateurs de pression d'air et d'huile - thermomètre d'eau
2 lave-glaces - 2 pare-soleil orientables - cendrier - vide-poches - porte-manteaux - plafonnier - poignées montoires
Climatisation par air pulsé et filtré avec dégivres Glaces entièrement descendantes et déflecteurs orientables

EQUIPEMENT ÉLECTRIQUE

4 batteries de 6 V - 112 Ah, tension 24 V
Alternateur 25 A

RESERVOIR DE GAS-OIL

1 de 150 litres

PNEUMATIQUES

E 20 XT ou 11.00-20 RB 6 ou V 10

EQUIPEMENTS OPTIONNELS

- Cabine profonde avec couchette et siège passager "relax" (dossier inclinable - accoudoirs relevables - tétière réglable)
 - Freinage de remorque
 - Ralentisseur Telma CA 135 ou CA 160 (avec remorque)
 - Boîte de vitesses UNIC B 181 (pour utilisations particulièrement sévères)
 - Prise de mouvement 12,3 mkg ou 21,5 mkg - 20 ou 36 ch à 1 200 tr/mn
 - Barre stabilisatrice AR
 - Servo-débrayage pneumatique
 - Suspension pneumatique "Iso stabil" à l'AR
 - Siège conducteur suspendu à amortisseur hydraulique
 - Housse de capot moteur
- Pour tout autre équipement, se reporter au tarif des options"

VOTRE CONCESSIONNAIRE

THEOBALD'S
THIONVILLE - PONT-À-MULLEN
1, Rue des...
57 - BASSE-NORMANDIE
☎ (87) 59-10-23
59-12-69

Les descriptions et caractéristiques de cette fiche sont données à titre d'indication et non d'engagement

FFSA / UNIC

3 bis, rue Salomon de Rothschild
92 - Suresnes - tél. : 772.15.15
R. C. Seine 60 B 5910 - Cap. 130.120.000 F