

camions  
**UNIC**  
**FIAT**

# UNIC PB6 270

IZOARD 26 t 270 ch  
 porte bétonnière 6 M3

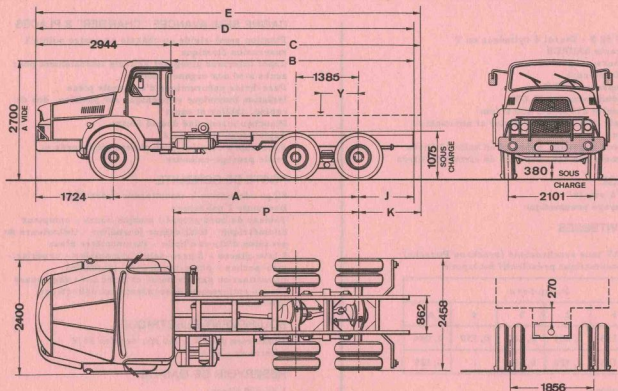
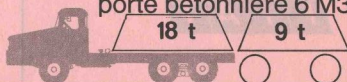

## DIMENSIONS

A	5 295
B	5 185
C maxi	5 834 benne
mini	6 210 bétonnière ou épandeuse
D	8 129
E maxi	8 778 benne
mini	9 154 bétonnière ou épandeuse
J	1 110
K maxi	1 759 benne
mini	2 135 bétonnière ou épandeuse
P	4 075
Y	1 008
mini	1 297 benne
	970 bétonnière ou épandeuse
R, braquage	8 700

## POIDS (kg)

Empat.	5,295 m
Châssis cabine *	7 900
S/essieu AV	4 000
essieu AR	3 900
Charge totale	18 100
P. T. C.	26 000
Maxi	
S/essieu AV	6 500
tandem AR	21 000
Remorque	9 000

\* en ordre de marche, sans roue de secours, sans conducteur



#### MOTEUR

UNIC type V 62 S - Diesel 8 cylindres en V  
 Injection directe SAURER  
 Alésage x course 119 x 121 mm  
 Cylindrée 10 766 cm<sup>3</sup>  
 Taux de compression 17/1  
 Puissance administrative 29 CV  
 Puissance réelle 270 ch à 2 600 tr/mn  
 Préfiltre à air spécial pour chantier et atmosphère poussiéreuse  
 Graissage sous pression, capacité en huile 20 litres  
 Refroidissement par eau, capacité du circuit 53 litres

#### EMBRAYAGE

Monodisque à sec 16"  
 Servo-débrayage pneumatique

#### BOITE DE VITESSES

UNIC B 181  
 8 rapports AV tous synchronisés (synchros Porsche)  
 Réducteur pneumatique présélectif incorporé

Rapports					
	1	2	3	4	AR
R	0,113	0,233	0,408	0,730	0,094
N	0,155	0,320	0,559	1	0,129

#### PONT ARRIERE

2 ponts moteurs en tandem à double démultiplication  
 et 2 ponts donnant 2 x 8 vitesses - Blocage de différentiel à commande pneumatique entre les 2 ponts

	Vitesses (km/h)		Rampes gravées maxi	
	à 1 000 tr/mn	maxi	PTC 26 t	
Chantier	2,3	55	43 %	
Route	3,1	75	31,7 %	

#### CHASSIS

Droit, fortement entresoisé et embouti à froid  
 Section 310 x 110 x 9 mm  
 Renfort du cadre par des plats et des équerres en tôle d'acier rivés

#### SUSPENSION

Ressorts à lames à flexibilité variable à l'AR  
 AV : points fixes et jumelles + amortisseurs hydrauliques à double effet  
 AR : points fixes et glissières, ensemble oscillant, chaque ressort étant articulé sur un balancier dont les extrémités sont reliées aux ponts par silent-blocs

#### ESSIEU AV

Essieu AV droit, garde au sol 380 mm

#### DIRECTION

Vis globique et galet  
 Servo-direction hydraulique

#### FREINAGE

Frein principal pneumatique à deux circuits indépendants - Pression 8 kg/cm<sup>2</sup>  
 Frein de secours pneumatique à circuit indépendant agissant sur les roues AR du camion (et de la remorque)  
 Frein de parage mécanique à cliquets sur les roues AR  
 Surface de freinage 8 300 cm<sup>2</sup>

#### CABINE SEMI-AVANCÉE "CHANTIER" 3 PLACES

Fixation semi-rigide au châssis en quatre points à suspension élastique  
 Capot extérieur plongeant articulé latéralement pour accès aisé aux organes moteur  
 Pare-brise panoramique d'une seule pièce  
 Isolation thermique et phonique sur pavillon, dos de cabine, tablier et capot  
 Plancher insonorisé doublé feutre  
 Tapis caoutchouc moulé  
 Pare-chocs chantier avec phares incorporés et grille protège-calandre

#### POSTE DE CONDUITE

Siège conducteur à amortisseur hydraulique  
 Banquette 2 passagers  
 Tableau de bord groupé : compte-tours - compteur kilométrique - totalisateur journalier - indicateurs de pression d'air et d'huile - thermomètre d'eau  
 2 lave-glaces - 2 pare-soleil orientables - cendrier - vide-poches - porte-manteaux - plafonnier  
 Climatisation par air pulsé et filtré avec dégivrateurs  
 Glaces entièrement descendantes et déflecteurs orientables

#### EQUIPEMENT ELECTRIQUE

4 batteries de 6 V - 160 Ah, tension 24 V  
 Alternateur 25 A

#### RESERVOIR DE GAS-OIL

1 de 200 litres

#### PNEUMATIQUES

E 20 X ou 11.00-20 RB 6 ou V 10 à l'AV  
 E 20 XL ou 11.00-20 (5-20) TGM à l'AR

#### EQUIPEMENTS OPTIONNELS

- Cabine à toit ouvrant
- Freinage de remorque
- Ralentisseur Telma CA 160 ou CA 200
- Prise de mouvement 45 mkg 80 ch à 795 tr/mn
- Radiateur perforé et bride pour prise de force en bout de vilebrequin
- Prise de force en continu entre moteur et embrayage
- Rapport 1/1 - 90 ch à 2 600 tr/mn
- Alternateur 24 V - 50 A

Pour tout autre équipement, se reporter au "tarif des options"

#### VOTRE CONCESSIONNAIRE

Les descriptions et caractéristiques de cette fiche sont données à titre d'information et non d'engagement

#### FFSA/UNIC

3 bis, rue Salomon de Rothschild  
 92-Suresnes - tél. : 772.15.15  
 R. C. Seine 60 B 5910 - Capital 140 600 000 F