



### DIESEL-MOTOR UNIC V8 DIREKT EINGESPRITZT

Steuer-PS 55  
Höchstleistung 270 PS bei 2600 U/min  
Drehmoment 84 mkg bei 1400 U/min  
Zylinderinhalt 10766 cm<sup>3</sup>  
Bohrung 119 mm  
Hub 121 mm  
Verdichtung 17 : 1  
Inhalt Kühlsystem 53 l  
Inhalt Ölwanne Motor 20 l

Vorbehandelter gegossener Motorblock mit nassen, auswechselbaren Zylinderbüchsen. 4 Zylinderköpfe. Nockenwelle aus induktionsbehandeltem Stahl. 5fach gelagerte Kurbelwelle. Bimetall-Lagerschalen aus Kupfer-Blei-Indium. SpezialölfILTER. Verbrennungsraum im Kolben. Schwingungsdämpfer.

## WEITERE TECHNISCHE MERKMALE

**KUPPLUNG:** Einscheiben-Trockenkupplung 15" mit Servo-Betätigung.

**GETRIEBE:** 8-Gang Synchrongetriebe System Porsche mit eingebautem pneumatisch schaltbarem Vorwähl-Vorgelege. Unabhängiger Druckluftbehälter von 5 l. Servo-Betätigung. Schaltung des Reduktionsgetriebes über ein Elektroventil auf dem Schalthebel.

Getriebeuntersetzungen (8 Vorwärts-, 2 Rückwärtsgänge)					
	1.	2.	3.	4.	rückw.
untersetzt	0,113	0,233	0,408	0,730	0,095
normal	0,155	0,320	0,559	1	0,130

### Auf Wunsch und gegen Mehrpreis:

Nebenantrieb von 21,5 mkg und 30 PS bei 1000 U/min

### HINTERACHSE: Einfache Rücksetzung Typ Banjo

Untersetzung der Hinterachse	Geschwindigkeiten		Maximales Drehmoment in mkg	Steigfähigkeit	
	bei 1000 U/min in km/Std.	maximale in km/Std.		19 t in ‰	35 t in ‰
13 × 29	2,9	70	4685	46,4	24,7
16 × 57					
8 × 57					
9 × 53					

**Auf Wunsch und gegen Mehrpreis:** \* Doppelte Rücksetzung 13 × 29 / 16 × 57 – 70 km/Std. Differenzialsperr

**CHASSIS:** Gerader und versteifter, im Kaltverfahren gepresster, Rahmen von 310 × 110 × 9 mm

**FEDERUNG:** Vorne halbelliptische Blattfedern und doppelt wirkende Stossdämpfer. Hinten halbelliptische Blattfedern mit Hilfs-Zusatzfedern. Progressive Wirkung.

### LENKUNG:

Schneckenrollenlenkung System Gemmer  
Hydraulische Lenkhilfe

### BREMSEN:

**Fussbremse:** Unabhängige 2-Kreis-Druckluftbremsen

**Handbremse:** Unabhängige Druckluftbremse, auf die Hinterräder wirkend

**Sicherheitsbremse:** Mechanische Feststellbremse, auf die Hinterräder wirkend

**Bremssfläche:** vorne 2260 cm<sup>2</sup>, hinten 3280 cm<sup>2</sup>  
Motorbremse

### Auf Wunsch und gegen Mehrpreis:

Anhängerbremsausrüstung (ohne Zughaken)  
Teima-Wirbelstrombremse

### TREIBSTOFFTANK:

150 l  
300 l für Radstand 5,75 m

### BEREIFUNG:

12.00 × 20

### ELEKTRISCHE ANLAGE: 24 Volt

4 Batterien zu 6 Volt und 160 Amp.  
Anlasser 5 Volt  
Dynamo 600 Watt

### Auf Wunsch und gegen Mehrpreis:

Wechselstromlichtmaschine 24 Volt, 20–60 Amp.

## HALB-FRONTLENKER-KABINE 3 PLÄTZE

Ganzstahlkonstruktion  
Montage auf dem Chassis mittels  
Silentblocks  
Einbrennlackierung

Hervorragende Sichtverhältnisse  
Einteilige Windschutzscheibe  
Grosse Rückspiegel  
Wirksame Klimaanlage  
Breite Türen, guter Einstieg

Sitze aus Latex abwaschbar  
Fahrersitz gefedert und verstellbar

Vorzügliche Isolation gegen Wärme und  
Schall  
Gummiteppiche

Scheibenwaschanlage,  
2 Sonnenblenden, Handschuhfach,  
Kleiderhaken usw.

Neues Armaturenbrett mit vollzähligen  
Kontrollinstrumenten, Tourenzähler und  
Tachograph  
2 Nebellampen

Auf Wunsch und gegen Mehrpreis:  
Schlafkabine, Radio

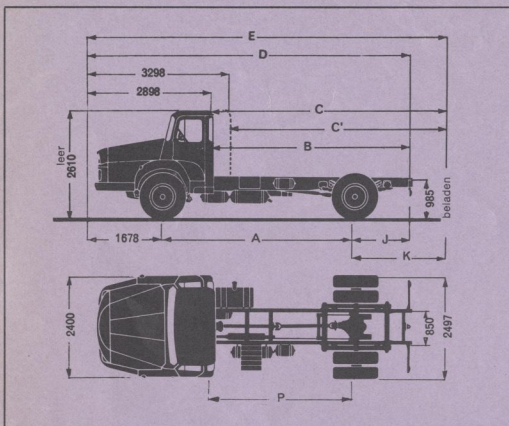

Radstand 4,00 m 4,60 m 5,18 m 5,75 m

### GEWICHTE (kg)

Chassis fahrbereit mit Kabine, Ersatzrad, Werkzeug und  
vollem Tank (1)

Nutzlast inkl. Aufbau

Nutzlast effektiv: mit fester Brücke ca.  
mit Kippbrücke ca.

Zulässiges Gesamtgewicht: Zugwagen allein

Zugwagen mit Anhänger

6 030	6 160	6 260	6 500
12 970	12 840	12 740	12 500
	11 950	11 700	11 300
11 300	11 050	10 800	
19 000	19 000	19 000	19 000
35 000	35 000	35 000	35 000

### MASSE (mm)

A	4 000	4 600	5 180	5 750
B	3 730	4 755	5 560	6 635
C maximal	4 250	5 260	6 260	7 300
C' maximal			5 480	6 500
D	6 628	7 653	8 458	9 533
E maximal (2)	7 148	8 158	9 158	10 198
J	950	1 375	1 600	2 105
K maximal (2)	1 470	1 880	2 300	2 770
P	2 780	3 380	3 960	4 530
Wendekreis	7 000	8 000	8 950	9 900

(1) für Schlafkabine 60 kg Mehrgewicht

(2) bei Schlafkabine

Ihr Konzessionär und Importeur:

## garage kurve

MAX THOMMEN 4416 BUBENDORF BL TELEFON 061-84 84 21

Die Beschreibungen und technischen Daten sind unverbindlich und lediglich als Richtlinien zu betrachten

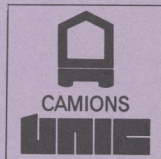

3 bis rue Salomon de Rothschild  
92 - Suresnes (France)

FFSA  
R. C. Seine 60 B 5910 - Cap. 129 691 000 F