

UNIC FIAT

UNIC P270

PORTEUR 19 t - 270 ch

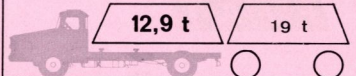

MOTEUR

UNIC type M 62 S - Diesel 8 cylindres en V
Injection directe SAURER
Alésage x course 119 x 121 mm
Cylindrée 10 766 cm³
Taux de compression 17/1
Puissance administrative 29 CV
Puissance SAE 270 ch à 2 600 tr/mn
Couple maxi SAE 84 mkg à 1 400 tr/mn
Graissage sous pression, capacité en huile 20 litres
Refroidissement par eau, capacité du circuit 53 litres

EMBRAYAGE

Monodisque à sec 15", servo débrayage pneumatique

BOITE DE VITESSES

UNIC B 181
8 rapports AV tous synchronisés (synchros Porsche)
Réducteur pneumatique présélectif incorporé

Rapports					
	1	2	3	4	AR
R	0,113	0,233	0,408	0,730	0,095
N	0,155	0,320	0,559	1	0,130

PONT ARRIERE

Porteur à simple réduction P 386

Couples	Vitesses maxi (km/h)	Rampes gravies maxi	
		PTC 19 t	PTR 38 t
8 x 57	78	42,6 %	21,3 %
9 x 57	88	37,7 %	18,8 %
9 x 53	94	34,9 %	17,4 %

CHASSIS

Droit, fortement entretroisé et embouti à froid
Section 310 x 110 x 9 mm

SUSPENSION

Ressorts à lames à flexibilité variable
AV : points fixes et jumelles + amortisseurs
AR : points fixes et glissières + compensateurs à lames

DIRECTION

Vis globique et galet
Servo direction hydraulique

FREINAGE

Frein principal pneumatique à deux circuits indépendants - pression 8 kg à cm²
Frein de secours pneumatique à circuit indépendant agissant sur les roues AR du camion (et de la remorque)
Frein de parage mécanique à cliquets sur les roues AR
Surface de freinage 5 540 cm²

CABINE SEMI-AVANCÉE 3 PLACES

Fixation semi-rigide au châssis en quatre points à suspension élastique
Capot extérieur plongeant articulé latéralement pour accès aisé aux organes moteur
Pare-brise panoramique d'une seule pièce
Isolation thermique et phonique : pavillon, dos de cabine, tablier et capot
Plancher insonorisé doublé feutre
Tapis caoutchouc moulé

POSTE DE CONDUITE

Siège conducteur à amortisseur hydraulique
Banquette passagers 2 places
Tableau de bord groupé : compte-tours - compteur kilométrique - totalisateur journalier - indicateurs de pression d'air et d'huile - thermomètre d'eau
2 lave-glaces - 2 pare-soleil orientables - cendrier - vide-poches - porte-manteaux - plafonnier
Climatisation par air pulsé et filtré avec dégivreurs
Glaces entièrement descendantes et déflecteurs orientables

EQUIPEMENT ELECTRIQUE

4 batteries de 6 V - 160 Ah, tension 24 V
Alternateur 25 A

RESERVOIR DE GAS-OIL

1 de 150 litres sur empat. 4 m - 4,60 m - 5,18 m
2 de 150 litres sur empat. 5,75 m

PNEUMATIQUES

F 20 XT ou 12,00-20 V 10 ou RB 6

EQUIPEMENTS OPTIONNELS

- Cabine profonde avec couchette
- Freinage de remorque
- Ralentisseur Telma CA 135 ou CA 200
- Frein sur échappement
- Prise de mouvement 45 mkg - 80 ch à 795 tr/mn
- Pont AR à double démultiplication 13x29 / 16x57 (70 km/h)
- Différentiel autobloquant DAP "No Spin"
- Suspension pneumatique Isostabil à l'AR
- Alternateur 24 V - 50 A
- Réservoir de gas-oil supplémentaire de 150 litres sur empat. 4 m - 4,60 m - 5,18 m

Pour tout autre équipement, se reporter au "tarif des options"

VOTRE CONCESSIONNAIRE

Les descriptions et caractéristiques de cette fiche sont données à titre d'indication et non d'engagement

FFSA FIAT-FRANCE DIVISION V.I. UNIC-FIAT
3 bis, rue Salomon de Rothschild
92-Suresnes - tél. : 772.15.15
R.C. Seine 60 B 5910 - Capital 246 050 000 F

UNIC FIAT

UNIC P270

PORTEUR 19 t - 270 ch

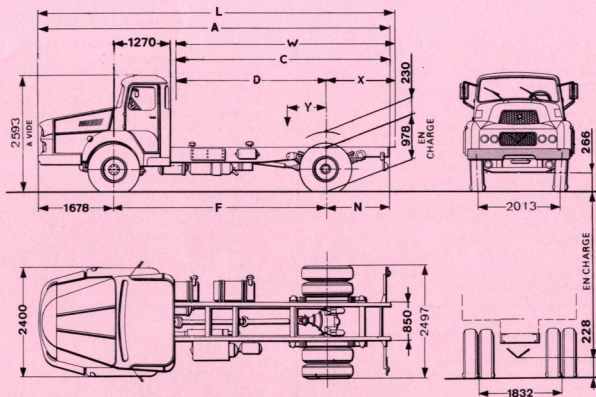
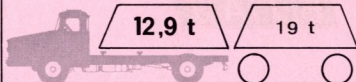

DIMENSIONS (mm)

SERIES	C	N	L	L2
A	6 628	7 653	8 458	9 533
C	3 680	4 705	5 510	6 585
D	2 730	3 330	3 910	4 480
F	4 000	4 600	5 180	5 750
L* maxi	7 058	8 048	9 038	10 068
N	950	1 375	1 600	2 105
W* maxi	4 110	5 100	6 090	7 120
X* maxi	1 380	1 770	2 180	2 640
Y	675	780	865	920
R. Braquage hors tout	7 000	8 000	8 950	9 900

(1) pour cabine couchette, se reporter aux plans de châssis cabine

* non compris ferrures et accessoires

POIDS (kg)

SERIES	C	N	L	L2
Châssis cabine *			(1)	(1)
	6 030	6 160	6 260	6 500
S/essieu AV	3 760	3 770	3 820	3 950
essieu AR	2 270	2 390	2 440	2 550
Charge totale	12 970	12 840	12 740	12 500
P. T. C.	19 000	19 000	19 000	19 000
Maxi				
S/essieu AV	6 500	6 500	6 500	6 500
essieu AR	13 000	13 000	13 000	13 000
Remorque	19 000	19 000	19 000	19 000

(1) pour cabine couchette, majorer ces poids de 50 kg

* en ordre de marche, sans roue de secours, sans conducteur

S.A. des CARAGES NOËL PERRIER
au capital de 120.000 F
Concessionnaire