

camions
UNIC
FIAT

UNIC PB6 220 6 x 4

IZOARD 26 t - 220 ch
 porte-bétonnière 6 m3

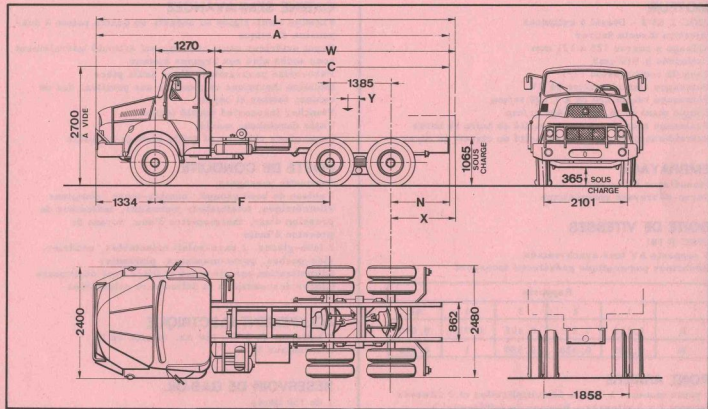
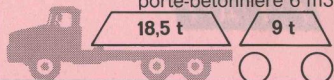

DIMENSIONS

A	7 739	
C	5 135	
F	3 910	
L maxi *	8 764	
N	1 110	
W maxi *	6 160	Bétonnière (2)
X maxi *	2 135	Bétonnière (2)
Y	235	Bétonnière (2)
R. Braquage (1)	9 000	

* non compris ferrures et accessoires

(1) rayon de braquage hors tout

(2) véhicule construit exclusivement pour recevoir une bétonnière

POIDS (kg)

Empattement extrême	5 295 m
Châssis cabine *	7 440
S/essieu AV	3 200
S/tandem AR	4 240
Charge totale	18 560
• P. T. C.	26 000
Maxi	
S/essieu AV	6 500
S/tandem AR	21 000
Remorque	9 000

* en ordre de marche, sans roue de secours, sans conducteur

camions
UNIC
FIAT

UNIC PB6 220 6 x 4

IZOARD 26 t - 220 ch
 porte-bétonnière 6 m³

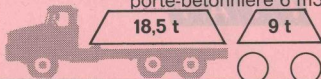

MOTEUR

UNIC L 63 S - Diesel 6 cylindres
 Injection directe Saurer
 Alésage x course 125 x 121 mm
 Cylindrée 8.910 cm³
 Taux de compression 17/1
 Puissance administrative 24 CV
 Puissance réelle 220 ch à 2.600 tr/mn
 Couple maxi 69 m. kg à 1.400 tr/mn
 Graissage sous pression, capacité en huile 18 litres
 Refroidissement par eau, capacité du circuit 36 litres

EMBRAYAGE

Monodisque à sec 14"
 Servo-débrayage pneumatique

BOITE DE VITESSES

UNIC B 181
 8 rapports AV tous synchronisés
 Réducteur pneumatique présélectif incorporé

Rapports					
	1	2	3	4	AR
R	0,113	0,233	0,408	0,730	0,095
N	0,155	0,320	0,559	1	0,130

PONT ARRIERE

2 ponts moteurs à double démultiplication et 2 vitesses
 donnant 2 x 8 vitesses - Blocage de différentiel à
 commande pneumatique entre les 2 ponts

	Vitesse maxi	Rampes gravies maxi
		PTC 26 t
Chantier	52	35 %
Route	72	25,5 %

CHASSIS

Droit, fortement entretoisé et embouti à froid
 Section 310 x 110 x 9 mm
 Renfort du cadre par des plats et des équerres en
 tôle d'acier rivés

SUSPENSION

Ressorts à lames à flexibilité variable à l'AR
 AV : points fixes et jumelles + amortisseurs hydrauliques à double effet
 AR : points fixes et glissières, ensemble oscillant,
 chaque ressort étant articulé sur un balancier dont
 les extrémités sont reliées aux ponts par silent-
 blocs

DIRECTION

Vis globale et galet
 Servo-direction hydraulique

FREINAGE

Frein principal pneumatique à deux circuits indépendants
 Frein de secours pneumatique à circuit indépendant
 agissant sur les roues AR du camion (et de la remorque)
 Frein de parage pneumatique à cliquets sur les roues AR
 Surface de freinage 8.300 cm²

CABINE SEMI-AVANCEE

Fixation semi-rigide au châssis en quatre points à sus-
 pension élastique
 Capot extérieur court et plongeant articulé latéralement
 pour accès aisé aux organes moteur
 Pare-brise panoramique d'une seule pièce
 Isolation thermique et phonique sur pavillon, dos de
 cabine, tablier et capot
 Plancher insonorisé doublé feutre
 Tapis caoutchouc moulé
 Pare-chocs chantier et grille protège-calandre

POSTE DE CONDUITE

Banquette passagers
 Tableau de bord groupé : compteur-tours, compteur
 kilométrique, totalisateur journalier, indicateur de
 pression d'air, thermomètre d'eau, voyant de
 pression d'huile
 2 lave-glaces, 2 pare-soleil orientables, cendrier,
 vide-poches, porte-manteaux, plafonnier
 Climatisation par air pulsé et filtré avec dégivreurs
 Glaces descendantes et déflecteurs orientables

EQUIPEMENT ELECTRIQUE

4 batteries de 6 V - 160 Ah, tension 24 V
 Alternateur 25 A

RESERVOIR DE GAS-OIL

1 de 150 litres

PNEUMATIQUES

E 20 X ou 11.00-20 RB 6 ou V 10 à l'AV
 E 20 XL ou 11.00-20 RB 6 (5,20) TGM à l'AR

EQUIPEMENTS OPTIONNELS

- Cabine à toit ouvrant
- Freinage de remorque
- Ralentisseur Telma
- Prise de mouvement 45 mkg - 80 ch à 795 tr/mn
- Prise de force en continu entre moteur et embrayage
 rapport 1/1 - 90 ch à 2.600 tr/mn
- Radiateur perforé et bride pour prise de force en
 bout de vilebrequin
- Alternateur 24 V - 50 A

Pour tout autre équipement, se reporter au "tarif
 des options"

VOTRE CONCESSIONNAIRE

Les descriptions et caractéristiques de cette fiche
 sont données à titre d'indication et non d'engagement

FFSA/UNIC

3 bis, rue Salomon de Rothschild
 92-Suresnes - tél. : 772.15.15
 R.C. Seine 60 B 5910 Capital 140 600 000 F