

camions
UNIC
FIAT

UNIC PB4 - 220

IZOARD 19 t - 220 ch
porte-bétonnière 4,3/4,5 m³

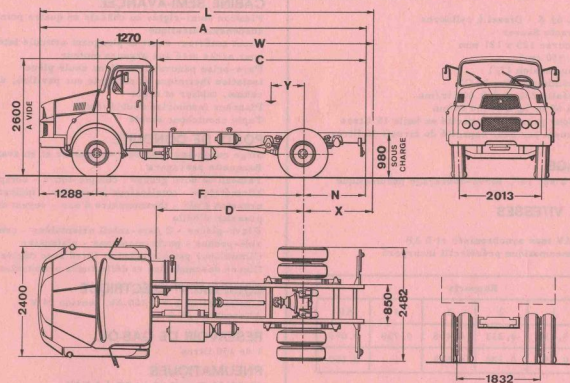
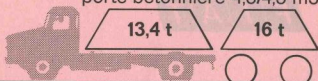

DIMENSIONS

A	6 688	
C	4 130	
D	3 030	
F	4 300	
L maxi *	6 858	
N	1 100	
W maxi *	4 300	Benne ou plateau
	4 790	Bétonnière ou épan-
		deuse
X maxi *	1 270	Benne ou plateau
	1 710	Bétonnière ou épan-
		deuse
Y	880	Benne ou plateau
	1 040	Bétonnière ou épan-
		deuse
R. Braquage	7 500	

* non compris ferrures et accessoires

POIDS (kg)

Empattement	4,30 m
Châssis Cabine *	5 595
S/essieu AV	3 200
S/essieu AR	2 395
Charge totale	13 405
P. T. C.	19 000
Maxi S/essieu AV	6 500
S/essieu AR	13 000
Remorque	16 000

* en ordre de marche, sans roue de secours, sans conducteur

camions
UNIC
FIAT

UNIC PB4 - 220

IZOARD 19 t - 220 ch
 porte-bétonnière 4,3/4,5 m³

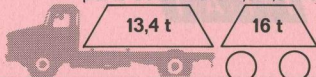

MOTEUR

UNIC type L 63 S - Diesel 6 cylindres
 Injection directe Saurer
 Alésage x course 125 x 121 mm
 Cylindrée 8.910 cm³
 Taux de compression 17/1
 Puissance administrative 24 CV
 Puissance réelle 220 ch à 2.600 tr/mn
 Couple maxi 69 m. kg à 1.400 tr/mn
 Graissage sous pression, capacité en huile 18 litres
 refroidissement par eau, capacité du circuit 36 litres

EMBRAYAGE

Monodisque à sec 14", servo-débrayage pneumatique

BOITE DE VITESSES

UNIC B 181
 8 rapports AV tous synchronisés et 2 AR
 Réducteur pneumatique présélectif incorporé

Rapports					
	1	2	3	4	AR
R	0,113	0,233	0,408	0,730	0,095
N	0,155	0,320	0,559	1	0,130

PONT ARRIERE

Porteur à simple réduction

Couples	Vitesses maxi		
		PTC 19 t	PTR 35 t
6 x 47	68	38,4 %	20,3 %
8 x 57	75	34,8 %	18,4 %
9 x 57	84	30,9 %	16,1 %
9 x 53	91	28,5 %	14,9 %

CHASSIS

Droit, fortement entretroisé et embouti à froid
 Section 310 x 110 x 9 mm

SUSPENSION

Ressorts à lames à flexibilité variable à l'AR
 AV : points fixes et jumelles + amortisseurs
 AR : points fixes et glissières + compensateurs à lames

DIRECTION

Vis globale et galet
 Servo-direction hydraulique

FREINAGE

Frein principal pneumatique à deux circuits indépendants
 Frein de secours pneumatique à circuit indépendant agissant sur les roues AR du camion (et de la remorque)
 Frein de parage mécanique à cliquets sur les roues AR
 Surface de freinage 5.540 cm²

CABINE SEMI-AVANCEE

Fixation semi-rigide au châssis en quatre points à suspension élastique
 Capot extérieur court et plongeant articulé latéralement pour accès aisé aux organes moteur
 Pare-brise panoramique d'une seule pièce
 Isolation thermique et phonique sur pavillon, dos de cabine, tablier et capot
 Plancher insonorisé doublé feutre
 Tapis caoutchouc moulé

POSTE DE CONDUITE

Siège conducteur réglable en hauteur et en avancée
 Banquette passagers
 Tableau de bord groupé : compte-tours - compteur kilométrique - totalisateur journalier - indicateur de pression d'air - thermomètre d'eau - voyant de pression d'huile
 2 lave-glaces - 2 pare-soleil orientables - cendrier - vide-poches - porte-manteaux - plafonnier
 Climatiseur par air pulsé et filtré avec dégivrateurs
 Glaces descendantes et déflecteurs orientables

EQUIPEMENT ELECTRIQUE

4 batteries de 6 V - 160 Ah, tension 24 V
 Alternateur 25 A

RESERVOIR DE GAS-OIL

1 de 150 litres

PNEUMATIQUES

12.00-20 X ou V 10 ou RB 6 à l'AV
 12.00-20 XL ou TRT ou TGM à l'AR

EQUIPEMENTS OPTIONNELS

- Cabine à toit ouvrant
- Pare-chocs chantier avec phares incorporés et grille protégée-calandre
- Freinage de remorque
- Ralentisseur Telma
- Radiateur perforé et bride pour prise de force en bout de vilebrequin
- Prise de mouvement 45 mkg - 80 ch à 795 tr/mn
- Prise de force en continu entre moteur et embrayage - Rapport 1/1 - 35 mkg et 60 ch à 1.300 tr/mn - 90 ch à 2.600 tr/mn
- Pont AR à double démultiplication (70 km/h)
- Différentiel autobloquant DAP silencieux
- Alternateur 24 V - 50 A
- Réservoir de gas-oil supplémentaire de 150 litres
- Barre stabilisatrice AR

Pour tout autre équipement, se reporter à "tarif des options"

VOTRE CONCESSIONNAIRE

Les descriptions et caractéristiques de cette fiche sont données à titre d'indication et non d'engagement

FFSA/UNIC

3 bis, rue Salomon de Rothschild

92-Suresnes - tél. : 772.15.15

R.C. Seine 60 B 5910 Capital 140 600 000 F