

13,5 t

16 t 19 t

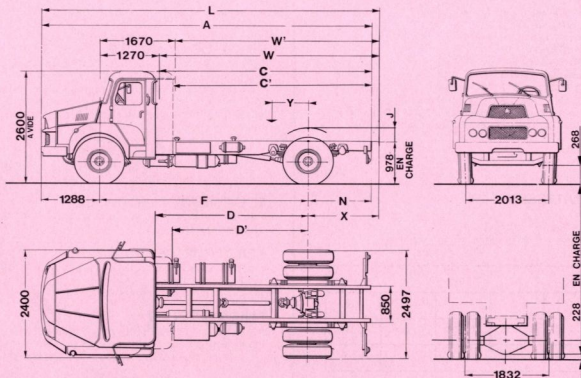

DIMENSIONS (mm)

| SERIES | P 220 C | PB 4-220 | P 220 N | P 220 L | P 220 L 2 | P 220 L 3 |
|-----------------------|---------|----------|---------|---------|-----------|-----------|
| A | 6 238 | 6 688 | 7 263 | 8 068 | 8 643 | 10 143 |
| C | 3 680 | 4 130 | 4 705 | 5 510 | 6 085 | 7 585 |
| C' | - | - | - | - | 5 685 | 7 185 |
| D | 2 730 | 3 030 | 3 330 | 3 910 | 4 480 | 5 480 |
| D' | - | - | - | - | 4 080 | 5 080 |
| F | 4 000 | 4 300 | 4 600 | 5 180 | 5 750 | 6 750 |
| J | 230 | 275 | 230 | 230 | 230 | 230 |
| L maxi * | 6 376 | 6 858 | 7 348 | 8 280 | (2)9 252 | (2)10 880 |
| N | 950 | 1 100 | 1 375 | 1 600 | 1 605 | 2 105 |
| W maxi * | 3 818 | (1)4 300 | 4 790 | 5 722 | 6 694 | 8 322 |
| W' maxi * | - | - | - | - | 5 932 | 7 570 |
| X maxi * | 1 088 | (1)1 270 | 1 460 | 1 812 | (2)2 214 | (2)2 842 |
| Y | 821 | (1) 880 | 935 | 1 049 | 1 133 | 1 319 |
| Y' | - | - | - | - | 1 114 | 1 295 |
| R. Braquage hors tout | 7 960 | 8 440 | 8 925 | 9 860 | 10 775 | 12 385 |

* non compris ferrures et accessoires

(1) W 4 790 bétonnière ou épandeur

X 1 710 bétonnière ou épandeur

Y 1 040 bétonnière ou épandeur

(2) pour cabine profonde se reporter aux plans de châssis cabine

POIDS (kg)

| SERIES | P 220 C | PB 4-220 | P 220 N | P 220 L | P 220 L 2 | P 220 L 3 |
|------------------|----------------|-----------------|-----------------|----------------|-----------------|-----------------|
| Châssis * | 5 540 | 5 595 | 5 665 | 5 720 | (1) 5 940 | (1) 6 055 |
| Cabine | - | - | - | - | - | - |
| S'essieu AV | 3 180 | 3 200 | 3 235 | 3 255 | 3 370 | 3 415 |
| S'essieu AR | 2 360 | 2 395 | 2 430 | 2 465 | 2 570 | 2 640 |
| Charge totale | 13 460 | 13 405 | 13 335 | 13 280 | 13 060 | 12 945 |
| P. T. C. | 19 000 | 19 000 | 19 000 | 19 000 | 19 000 | 19 000 |
| Maxi S'essieu AV | 6 500 | 6 500 | 6 500 | 6 500 | 6 500 | 6 500 |
| S'essieu AR | 13 000 | 13 000 | 13 000 | 13 000 | 13 000 | 13 000 |
| Remorque | 16 000 (9 000) | 16 000 (19 000) | 16 000 (19 000) | 16 000 (9 000) | 16 000 (19 000) | 16 000 (19 000) |

* en ordre de marche, sans roue de secours, sans conducteur

(1) pour cabine profonde majorer ces poids de 90 kg

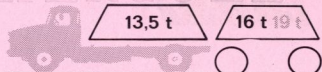

MOTEUR

UNIC L 63 S - Diesel 6 cylindres
Injection directe Saurer
Alésage x course 125 x 121 mm
Cylindrée 8.910 cm³
Taux de compression 17/1
Puissance administrative 24 CV
Puissance SAE 220 ch à 2.600 tr/mn
Couple maxi SAE 69 m.kg à 1.400 tr/mn
Graissage sous pression, capacité en huile 18 litres
Refroidissement par eau, capacité du circuit 36 litres

EMBRAYAGE

Monodisque à sec 14"
Servo-débrayage pneumatique

BOITE DE VITESSES

UNIC B 181
8 rapports AV tous synchronisés
Réducteur pneumatique présélectif incorporé

| Rapports | | | | | |
|----------|-------|-------|-------|-------|-------|
| | 1 | 2 | 3 | 4 | AR |
| R | 0,113 | 0,233 | 0,408 | 0,730 | 0,095 |
| N | 0,155 | 0,320 | 0,559 | 1 | 0,130 |

PONT ARRIERE

Porteur à simple réduction P 386

| Couples | Vitesses maxi | Rampes gravies maxi | |
|---------|---------------|---------------------|----------|
| | | PTC 19 t | PTR 35 t |
| 6 x 47 | 68 | 38,4 % | 20,3 % |
| 8 x 57 | 75 | 34,8 % | 18,4 % |
| 9 x 57 | 84 | 30,9 % | 16,1 % |
| 9 x 53 | 91 | 28,5 % | 14,9 % |

CHASSIS

Droit, fortement entretroisé et embouti à froid
Section 310 x 110 x 9 mm

SUSPENSION

Ressorts à lames à flexibilité variable à l'AR
AV : points fixes et jumelles + amortisseurs
AR : points fixes et glissières + compensateurs à lames

DIRECTION

Vis globique et galet
Servo-direction hydraulique

FREINAGE

Frein principal pneumatique à deux circuits indépendants
Frein de secours pneumatique à circuit indépendant agissant sur les roues AR du camion (et de la remorque)
Frein de parage mécanique à cliquets sur les roues AR
Surface de freinage 5.540 cm²

CABINE SEMI-AVANCEE

Fixation semi-rigide au châssis en quatre points
Capot extérieur court et plongeant articulé latéralement pour accès aisé aux organes moteur
Pare-brise panoramique d'une seule pièce
Isolation thermique et phonique sur pavillon, dos de cabine, tablier et capot

Plancher insonorisé doublé feutre
Tapis caoutchouc moulé

POSTE DE CONDUITE

Siège conducteur à amortisseur hydraulique
Banquette passager
Tableau de bord groupé : compte-tours - compteur kilométrique - totalisateur journalier - indicateur de pression d'air - thermomètre d'eau - voyant de pression d'huile
2 lave-glaces - 2 pare-soleil orientables - cendrier - vide-poches - porte-manteaux - plafonnier
Climatisation par air pulsé et filtré avec dégivrateurs Glaces descendantes et déflecteurs orientables

EQUIPEMENT ELECTRIQUE

4 batteries de 6 V - 160 Ah tension 24 V
Alternateur 25 A

RESERVOIR DE GAS-OIL

1 de 150 litres sur empat. 4 m - 4,30 m (PB 4 - 220)
4,60 m - 5,18 m
2 de 150 litres sur empat. 5,75 m - 6,75 m

PNEUMATIQUES

P 220 : F 20 XT ou 12.00-20 V 10 ou F 20 SP
PB 4 - 220 : 12.00 - 20 X ou V 10 ou RB6 à l'AV
12.00 - 20 XL ou TR Tou TGM à l'AR

EQUIPEMENTS OPTIONNELS

- Freinage de remorque
- Ralentisseur Telma
- Prise de mouvement 45 mkg - 80 ch à 795 tr/mn
- Prise de force en continu entre moteur et embrayage - Rapport 1/1 - 35 mkg et 60 ch à 1300 tr/mn - 90 ch à 2600 tr/mn
- Pont AR à double démultiplication 70 km/h
- Différentiel autobloquant DAP silencieux
- Alternateur 24 V - 50 A
- Barre stabilisatrice AR
- Cabine profonde avec couchette sur empat. 5,75 m et 6,75 m
- Réservoir de gas-oil supplémentaire de 150 l
- Pare-chocs chantier avec phares incorporés et grille protège calandre
- Radiateur perforé et bride pour prise de force en bout de vilebrequin

Pour tout autre équipement, se reporter au "tarif des options"

VOTRE CONCESSIONNAIRE

Les descriptions et caractéristiques de cette fiche sont données à titre d'indication et non d'engagement

FFSA/UNIC

3 bis, rue Salomon de Rothschild
92-Suresnes - tél. : 772.15.15
R.C. Seine 60 B 5910 Capital 140 600 000 F