

12,8 t

16,8 t (1)

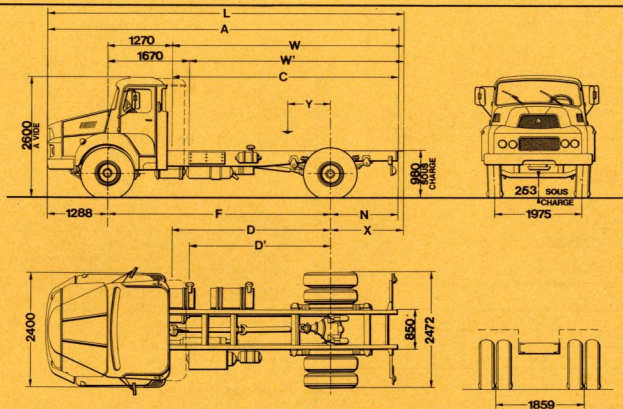
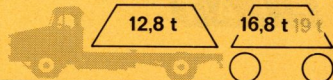

DIMENSIONS

	F	N	L	L ₂	L ₃
A	6 238	7 263	8 068	9 143	10 143 (1)
C	3 680	4 705	5 510	6 585	7 185
D	2 730	3 330	3 910	4 480	-
D'	-	-	3 510	4 080	5 080
F	4 000	4 600	5 180	5 750	6 750
L maxi*(2)	6 728	7 768	8 748	9 758	10 958
N	950	1 375	1 600	2 105	2 105
W maxi*	4 170	5 210	6 190	7 200	-
W' maxi*	-	-	5 410	6 440	8 000
X maxi*(2)	1 440	1 880	2 280	2 720	2 920
Y	645	725	815	880	-
Y'	-	-	805	860	1 080
R. Braquage (3)	7 960	8 925	9 860	10 775	12 385

* non compris ferrures et accessoires

(1) cabine profonde de série

(2) pour cabine profonde se reporter aux plans de châssis cabine

(3) Rayon de braquage hors-tout.

POIDS (kg)

Empat.	C	N	L	L ₂	L ₃
Châssis Cabine *	5 405	5 530	5 585 (2)	5 805 (2)	6 010 (1)
S/essieu AV	3 080	3 135	3 155	3 270	3 375
S/essieu AR	2 325	2 395	2 430	2 535	2 635
Charge totale	12 795	12 670	12 615	12 395	12 190
P. T. C.	18 200	18 200	18 200	18 200	18 200
Maxi					
S/essieu AV	5 400	5 400	5 400	5 400	5 400
S/essieu AR	13 000	13 000	13 000	13 000	13 000
Remorque	16 800 (19 000)	16 800 (19 000)	16 800 (19 000)	16 800 (19 000)	16 800 (19 000)

* en ordre de marche, sans roue de secours, sans conducteur

(2) pour cabine profonde majorer ces poids de 90 kg

(1) cabine profonde de série

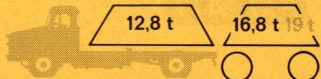

MOTEUR

UNIC L 63 S - Diesel 6 cylindres
Injection directe Saurer
Alésage x course 125 x 121 mm
Cylindrée 8.910 cm³
Taux de compression 17/1
Puissance administrative 24 CV
Puissance SAE 220 ch à 2 600 tr/mn
Couple maxi 69 m. kg à 1.400 tr/mn
Graissage sous pression, capacité en huile 18 litres
Refroidissement par eau, capacité du circuit 36 litres

EMBRAYAGE

Monodisque à sec 14"
Servo-débrayage pneumatique

BOITE DE VITESSES

UNIC B 181
8 rapports AV tous synchronisés
Réducteur pneumatique présélectif incorporé

Rapports					
	1	2	3	4	AR
R	0,113	0,233	0,408	0,730	0,095
N	0,155	0,320	0,559	1	0,130

PONT ARRIERE

Porteur à simple réduction : P 388

Couples	Vitesses maxi	Rampes gravies	
		PTC 18,2 t	PTR 35 t
6 x 47	68	40,5 %	20,4 %
8 x 57	75	37 %	18,4 %
9 x 57	84	32,7 %	16,2 %
9 x 53	91	30,1 %	15 %

CHASSIS

Droit, fortement entretoisé et embouti à froid
Section 310 x 110 x 9 mm

SUSPENSION

Ressorts à lames à flexibilité variable à l'AR
AV : points fixes et jumelles + amortisseurs
AR : points fixes et glissières + compensateurs à lames

DIRECTION

Vis globique et galet
Servo-direction hydraulique

FREINAGE

Frein principal pneumatique à deux circuits indépendants
Frein de secours pneumatique à circuit indépendant agissant sur les roues AR du camion (et de la remorque)
Frein de parage mécanique à cliquets sur les roues AR
Surface de freinage 5.448 cm²

CABINE SEMI-AVANCEE

Fixation semi-rigide au châssis en quatre points
Capot extérieur court et plongeant articulé latéralement pour accès aisé aux organes moteur
Pare-brise panoramique d'une seule pièce
Isolation thermique et phonique : pavillon, dos de cabine, tablier et capot
Plancher insonorisé doublé feutre
Tapis caoutchouc moulé

POSTE DE CONDUITE

Siège conducteur à amortisseur hydraulique
Banquette passager
Tableau de bord groupé : compte-tours - compteur kilométrique - totalisateur journalier - indicateur de pression d'air - thermomètre d'eau - voyant de pression d'huile
2 lave-glaces - 2 pare-soleil - cendrier - vide-poches - porte-manteaux - plafonnier
Climatiseur par air pulsé et filtré avec dégivreurs
Glaces descendantes et déflecteurs orientables

EQUIPEMENT ELECTRIQUE

4 batteries de 6 V - 160 Ah, tension 24 V
Alternateur 25 A

RESERVOIR DE GAS-OIL

1 de 150 litres sur empat. 4 m - 4,60 m - 5,18 m
2 de 150 litres sur empat. 5,75 m - 6,75 m

PNEUMATIQUES

12.00-20 XT ou V 10 ou RB 6

EQUIPEMENTS OPTIONNELS

- Cabine profonde avec couchette sur empat. 5,18 - 5,75 m (de série sur 6,75 m)
- Freinage de remorque avec ou sans crochet
- Prise de mouvement 45 mkg
- Prise de force en continu entre moteur et embrayage - 35 mkg - 60 ch à 1.300 tr/mn
- Pont AR à double démultiplication (80 km/h)
- Grille protège calandre et pare-chocs "chantiers"
- Réservoir de gas-oil supplémentaire de 150 litres sur empat. 4 m - 4,60 m - 5,18 m
- Différentiel autobloquant DAP silencieux
- Préfiltre à air chantier

Pour tout autre équipement, se reporter au "tarif des options"

VOTRE CONCESSIONNAIRE

Les descriptions et caractéristiques de cette fiche sont données à titre d'indication et non d'engagement

FFSA/UNIC

3 bis, rue Salomon de Rothschild

92-Suresnes - tél. : 772.15.15

R.C. Seine 60 B 5910 Capital 140 600 000 F