

camions
UNIC
FIAT

UNIC PB6 200 6x4

IZOARD 200

porteur 26 t

porte-bétonnière 6 m³

cabine semi-avancée

moteur 200 ch

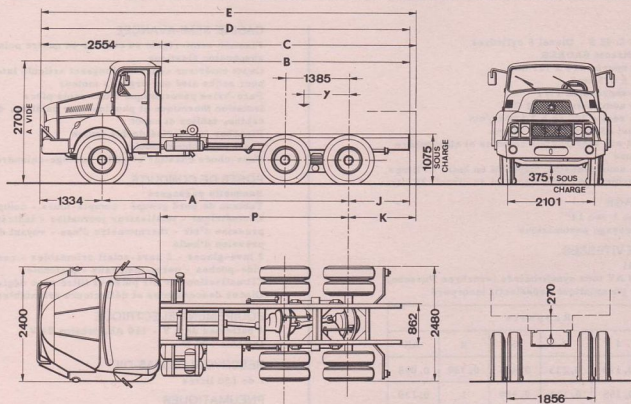

DIMENSIONS

A	5 295	
B	5 186	
C maxi	5 310	benne ou plateau
maxi	6 210	bétonnière ou épandeuse
D	7 740	
E maxi	7 864	benne ou plateau
maxi	8 764	bétonnière ou épandeuse
J	1 111	
K maxi	1 235	benne ou plateau
maxi	2 135	bétonnière ou épandeuse
P	4 075	
Y	1 420	à benne ou plateau
	1 477	
mini	970	bétonnière ou épandeuse
R. braquage	8 700	

POIDS (kg)

Empat.	5,295 m
Châssis cabine *	7 445
S/essieu AV essieu AR	3 385 4 060
Charge totale	18 555
P. T. C.	26 000
Maxi S/essieu AV tandem AR	6 500 21 000
Remorque	9 000

* en ordre de marche, avec roue de secours, sans conducteur

MOTEUR

UNIC type L 42 S - Diesel 6 cylindres
Injection directe SAURER
Alésage x course 119 x 121 mm
Cylindrée 8 075 cm³
Taux de compression 17/1
Puissance administrative 22 CV
Puissance réelle 200 ch à 2 600 tr/mn
Couple maxi 63 mkg à 1 400 tr/mn
Préfiltre à air spécial pour chantier et atmosphère
poussièreuse
Graissage sous pression, capacité en huile 18 litres
Refroidissement par eau, capacité du circuit 36 litres

EMBRAYAGE

Monodisque à sec 14"
Servo-débrayage pneumatique

BOITE DE VITESSES

UNIC B 181
8 rapports AV tous synchronisés (synchros Porsche)
Réducteur pneumatique présélectif incorporé

Rapports					
	1	2	3	4	AR
R	0,113	0,233	0,408	0,730	0,095
N	0,155	0,320	0,559	1	0,130

PONT ARRIERE

2 ponts moteurs à double démultiplication et 2 vitesses
donnant 2 x 8 vitesses - Blocage de différentiel à
commande pneumatique entre les 2 ponts

	Vitesses (km/h)		Rampes gravies maxi
	à 1 000 tr/mn	maxi	PTC 26 t
Chantier	2,3	55	31,9 %
Route	3,1	75	23,2 %

CHASSIS

Droit, fortement entretoisé et embouti à froid
Section 310 x 110 x 9 mm
Renfort du cadre par des plats et des équerres en
tôle d'acier rivés

SUSPENSION

Ressorts à lames à flexibilité variable à l'AR
AV : points fixes et jumelles + amortisseurs
hydrauliques à double effet
AR : points fixes et glissières, ensemble oscillant,
chaque ressort étant articulé sur un balancier dont les
extrémités sont reliées aux ponts par silent-blocs

DIRECTION

Vis globique et galet
Servo-direction hydraulique

FREINAGE

Frein principal pneumatique à deux circuits
indépendants - Pression 8 kg/cm²
Frein de secours pneumatique à circuit indépendant
agissant sur les roues AR du camion (et de la
remorque)
Frein de parage pneumatique à cliquets sur les roues AR
Surface de freinage 8 300 cm²

CABINE SEMI-AVANCEE

Fixation semi-rigide au châssis en quatre points à
suspension élastique
Capot extérieur court et plongeant articulé latéralement
pour accès aisés aux organes moteur
Pare-brise panoramique d'une seule pièce
Isolation thermique et phonique sur pavillon, dos de
cabine, tablier et capot
Plancher insonorisé doublé feutre
Tapis caoutchouc moulé
Pare-chocs chantier et grille protège-calandre

POSTE DE CONDUITE

Banquette passagers
Tableau de bord groupé : compte-tours - compteur
kilométrique - totalisateur journalier - indicateur de
pression d'air - thermomètre d'eau - voyant de
pression d'huile
2 lave-glaces - 2 pare-soleil orientables - cendrier -
vide-poches - porte-manteaux - plafonnier
Climatisation par air pulsé et filtré avec dégivrateurs
Glaces descendantes et déflecteurs orientables

EQUIPEMENT ELECTRIQUE

4 batteries de 6 V - 160 Ah, tension 24 V
Dynamo 500 W

RESERVOIR DE GAS-OIL

1 de 150 litres

PNEUMATIQUES

E 20 X ou 11.00-20 RB 6 ou V 10 à l'AV
E 20 XL ou 11.00-20 RB 6 (5,20) TGM à l'AR

EQUIPEMENTS OPTIONNELS

- Cabine à toit ouvrant
- Freinage de remorque
- Ralentisseur Telma CA 135 ou CA 200
- Prise de mouvement 21,5 mkg - 30 ch à 1 000 tr/mn
- Prise de force en continu entre moteur et embrayage
rapport 1/1 - 90 ch à 2 600 tr/mn
- Radiateur perforé et bride pour prise de force en
bout de vilebrequin
- Alternateur 24 V - 25 ou 50 A

Pour tout autre équipement, se reporter au "tarif
des options"

VOTRE CONCESSIONNAIRE

Les descriptions et caractéristiques de cette fiche
sont données à titre d'indication et non d'engagement

FFSA/UNIC

3 bis, rue Salomon de Rothschild
92-Suresnes - tél. : 772.15.15
R.C. Seine 60 B 5910 - Capital 130 120 000 F