

camions
UNIC
FIAT

UNIC PB4 200

IZOARD 200
 porteur 19 t
 porte-bétonnière 4, 3/4, 5 m³
 cabine semi-avancée
 moteur 200 ch

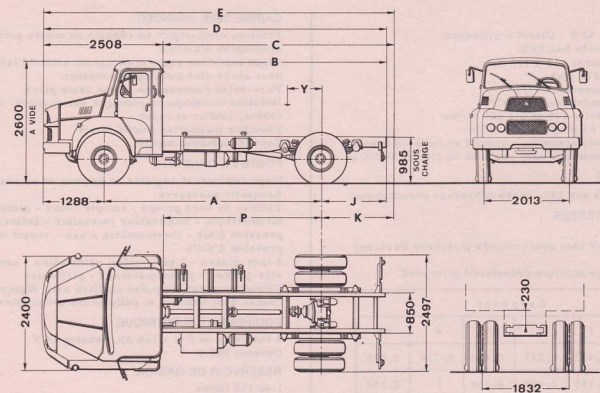

DIMENSIONS

A	4 300
B	4 180
C maxi	4 360 benne ou plateau 4 840 bétonnière ou épandeuse
D	6 688
E maxi	6 868
J	1 100
K maxi	1 280 benne ou plateau 1 760 bétonnière ou épandeuse
P	3 080
Y mini	900
à	benne ou plateau
maxi	990
maxi	1 040 bétonnière ou épandeuse
R. braquage	7 500

POIDS (kg)

Empat.	4,30 m
Châssis cabine *	5 660
S/essieu AV essieu AR	3 160 2 500
Charge totale	13 340
P. T. C.	19 000
Maxi S/essieu AV essieu AR	6 500 13 000
Remorque	16 000
* en ordre de marche, avec roue de secours, sans conducteur	

camions

UNIC

FIAT

MOTEUR

UNIC type L 42 S - Diesel 6 cylindres
 Injection directe SAUER
 Alésage x course 119 x 121 mm
 Cylindrée 8 075 cm³
 Taux de compression 17/1
 Puissance administrative 22 CV
 Puissance réelle 200 ch à 2 600 tr/mn
 Couple maxi 63 mkg à 1 400 tr/mn
 Graissage sous pression, capacité en huile 18 litres
 Refroidissement par eau, capacité du circuit 36 litres

EMBRAYAGE

Mondisque à sec 14", servo débrayage pneumatique

BOITE DE VITESSES

UNIC B 181
 8 rapports AV tous synchronisés (synchros Porsche)
 et 2 AR
 Réducteur pneumatique présélectif incorporé

Rapports					
	1	2	3	4	AR
R	0,113	0,233	0,408	0,730	0,095
N	0,155	0,320	0,559	1	0,130

PONT ARRIERE

Porteur à simple réduction

Couples	Vitesses (km/h)		Rampes gravies maxi		
	à 1000 tr/mn	maxi	PTC 19 t	PTR 35 t	
6 x 47	2,9	71	34,9 %	18,5 %	
8 x 57	3,2	78	31,7 %	16,7 %	
9 x 57	3,6	88	28,1 %	14,7 %	
9 x 53	3,9	94	25,9 %	13,6 %	

CHASSIS

Droit, fortement entretoisé et embouti à froid
 Section 310 x 110 x 9 mm

SUSPENSION

Ressorts à lames à flexibilité variable à l'AR
 AV : points fixes et jumelles + amortisseurs
 AR : points fixes et glissières + compensateurs à lames

DIRECTION

Vis globale et galet
 Servo direction hydraulique

FREINAGE

Frein principal pneumatique à deux circuits indépendants
 Frein de secours pneumatique à circuit indépendant agissant sur les roues AR du camion (et de la remorque)
 Frein de parcage mécanique à cliquets sur les roues AR
 Surface de freinage 5 540 cm²

UNIC PB4 200

IZOARD 200
 porteur 19 t
 porte-bétonnière 4,3/4,5 m³
 cabine semi-avancée
 moteur 200 ch

CABINE SEMI-AVANCEE

Fixation semi-rigide au châssis en quatre points à suspension élastique
 Capot extérieur court et plongeant articulé latéralement pour accès aisé aux organes moteur
 Pare-brise panoramique d'une seule pièce
 Isolation thermique et phonique sur pavillon, dos de cabine, tablier et capot
 Plancher insonorisé doublé feutre
 Tapis caoutchouc moulé

POSTE DE CONDUITE

Siège conducteur réglable en hauteur et en avancée
 Banquette passagers
 Tableau de bord groupé : compte-tours - compteur kilométrique - totalisateur journalier - indicateur de pression d'air - thermomètre d'eau - voyant de pression d'huile
 2 lave-glaces - 2 pare-soleil orientables - cendrier - vide-poches - porte-manteaux - plafonnier
 Climatiseur par air pulsé et filtré avec dégivreurs
 Glaces descendantes et déflecteurs orientables

EQUIPEMENT ELECTRIQUE

4 batteries de 6 V - 160 Ah, tension 24 V
 Dynam 500 W

RESERVOIR DE GAS-OIL

1 de 150 litres

PNEUMATIQUES

12.00-20 X ou V 10 ou RB 6 à l'AV
 12.00-20 XT ou TRT ou TGM à l'AR

EQUIPEMENTS OPTIONNELS

- Cabine à toit ouvrant
 - Pare-chocs chantier avec phares incorporés et grille protège-calandre
 - Freinage de remorque
 - Ralentisseur Telma CA 135 ou CA 160
 - Radiateur perforé et bride pour prise de force en bout de vilebrequin
 - Prise de mouvement 21,5 mkg - 30 ch à 1 000 tr/mn
 - Prise de force en continu entre moteur et embrayage - Rapport 1/1 - 35 mkg et 60 ch à 1 300 tr/mn - 90 ch à 2 600 tr/mn
 - Pont AR à double démultiplication (70 km/h)
 - Différentiel autobloquant DAP "No Spin"
 - Alternateur 24 V - 25 ou 50 A
 - Réservoir de gas-oil supplémentaire de 150 litres
 - Barre stabilisatrice AR
- Pour tout autre équipement, se reporter au "tarif des options"

VOTRE CONCESSIONNAIRE

Les descriptions et caractéristiques de cette fiche sont données à titre d'indication et non d'engagement

FFSA/UNIC

3 bis, rue Salomon de Rothschild

92-Suresnes - tél. : 772.15.15

R. C. Seine 60 B 5910 - Capital 130 120 000 F