

VOSGES 9

135 ch
P.T.R. 12,5 T
CABINE SEMI-AVANCÉE



MOTEUR DIESEL UNIC 4 CYLINDRES INJECTION DIRECTE SAURER

Puissance réelle 135 ch à 2 600 tr/mn
Puissance fiscale 14 CV

Alésage 119 mm - course 121 mm
Cylindrée 5 380 cm³
Couple maxi 42 mkg à 1 400 tr/mn
Taux de compression 17

Contenance du carter d'huile 12 litres
Graissage sous pression
1 filtre à huile
Contenance du circuit
de refroidissement 24 litres

Bloc moteur en fonte
2 culasses en fonte alliée
Chemises humides amovibles
Vilbrequin à 5 paliers
Arbre à cames en acier traité
par induction
Cousinets au cupro-plomb indium

Chambre de combustion Saurer
dans le piston

Soupapes en tôle

AUTRES CARACTÉRISTIQUES TECHNIQUES

EMBRAYAGE monodisque à sec 12"

BOITE DE VITESSES UNIC
5 vitesses toutes synchronisées par synchros Porsche

Rapport des vitesses (5 AV + 1 AR)

1	2	3	4	5	AR
0,151	0,278	0,448	0,681	1	0,150

Sur demande : Prise de mouvement 12,3 ou 21,5 mkg - 20 ou 36 ch à 1 200 tr/mn

PONT AR Banjo à simple démultiplication

COUPLES DE PONT	Vitesses		Couples aux Roues Maxi m/kg	Rampes 12,5 T 19 T	
	à 1 000 tr/mn Km/h	Maxi Km/h		%	%
6 × 44	3,9	69	1 660	27,2	17,5
7 × 45	4,3	79	1 454	23,6	15,2
8 × 45	5	90	1 270	20,5	13,2

Sur demande : Pont à deux vitesses donnant 10 vitesses.

CADRE de châssis droit, embouti à froid et soudé électriquement par points. Sections : 222 × 75 × 7 mm

SUSPENSION

Ressorts à lames semi-elliptiques à flexibilité variable
AV : Points fixes à jumelles + amortisseurs hydrauliques
AR : Points fixes et glissières + compensateurs à lames

Sur demande : A l'AR amortisseurs hydrauliques et evid-gom

DIRECTION Gemmer à vis globique et galet

FREINAGE

Frein Principal à air comprimé
agissant par l'intermédiaire d'un circuit hydraulique
• sur les roues AV et AR 1 réservoir d'air de 30 litres

Frein de Secours et de Parcage mécanique, à cliquets, agissant :
• sur les roues AR

Surface de freinage : AV 1 340 cm² - AR 1 770 cm²

Sur demande : Dispositif de freinage de remorque comprenant :
Frein direct de remorque, 1 réservoir d'air de 20 litres
Frein de secours, agissant sur les roues AR du porteur et de la remorque

1 réservoir d'air de 20 litres
Frein automatique de rupture
Ralentisseur TELMA sauf avec pont 2 vitesses.
Frein sur échappement

RÉSERVOIR DE GAS-OIL 1 de 95 litres

PNEUMATIQUES : dimensions 10-22,5 XT ou 900 × 20 V 10 ou SP

Sur demande : Porte-roue de secours

ÉQUIPEMENT ÉLECTRIQUE :

4 batteries de 6 volts 112 amp/h à l'extérieur de la cabine
Éclairage sous 24 volts. Démarreur 4 ch. Dynamo 450 watts

Sur demande : Alternateur 24 volts 20 à 60 amp.

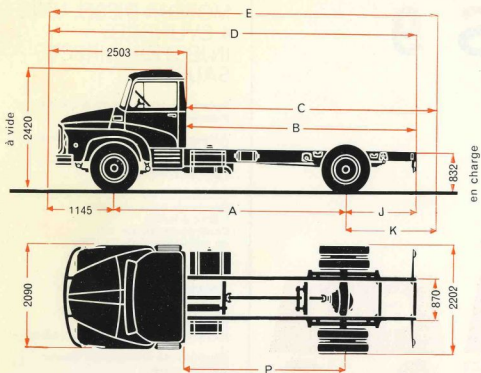

CABINE SEMI-AVANCÉE 3 PLACES

Construction tout acier
Fixation semi-rigide au châssis
Peinture cuite au four

Capot extérieur insonorisé
s'ouvrant largement
pour accès facile aux organes moteur

Pare-brise panoramique d'une seule pièce
Rétroviseurs de grandes dimensions
Climatiseur à air pulsé et filtré
Dégivreurs
Glaces de portières
entièrement descendantes — Défecteurs

Nouveaux sièges en mousse de latex
garnis « ski » et tissu aéré Arlyn lavable
Siège conducteur réglable
en hauteur et en avancée
Banquette passager 2 places

Isolation thermique et phonique :
pavillon, arrière cabine, tablier
Plancher insonorisé doublé feutre
Tapis caoutchouc

Lave-glaces, pare-soleil
Cendrier, vide-poches
Porte-manteaux, plafonnier
Poignées montoirs

Tableau de bord groupant :
instruments de contrôle, voyants lumineux
totalisateur kilométrique
Indicateur de pression d'air et d'huile

Sur demande :

Radio, compte-tours, phares anti-brouillard
Siège conducteur à suspension réglable

POIDS (kg)	EMPATTEMENT		
	3,75m	4,40m	4,75m
Châssis-cabine en ordre de marche : avec roue de secours, outillage et pleins	3.630	3.670	3.690
Charge utile + carrosserie	8.870	8.830	8.810
Charge utile réelle : avec plateau ridelles avec benne entrepreneur	7.800	8.200	8.100
Poids total roulant : porteur seul	12.500	12.500	12.500
porteur avec remorque	19.000	19.000	19.000

DIMENSIONS (mm)			
A	3.750	4.400	4.750
B	3.242	4.362	5.062
C maxi	3.434	4.534	5.200
D	5.745	6.865	7.565
E maxi	5.937	7.037	7.703
J	850	1.320	1.670
K maxi	1.042	1.492	1.808
P	2.392	3.042	3.392
Rayon de braquage	7.000	8.050	8.600

Votre concessionnaire

TULLE - DIESEL

Noël PERRIER

9, Avenue Alsace - Lorraine, 9

T' (52) 26.23.87 TULLE

Les descriptions et caractéristiques de cette fiche sont données à titre d'indication et non d'engagement.



3 bis rue Salomon de Rothschild
92 - Suresnes 506 21-40 et 21-80
F F S A

R.C Seine 60 B 5.910 - Cap 129.691.000 F